



OWNER'S MANUAL

AIR CONDITIONER



Read this owner's manual thoroughly before operating the appliance and keep it handy for reference at all times.

TYPE: WALL MOUNTED

ENGLISH FRANÇAIS ESPAÑOL



ENERGY STAR

If Indoor unit are connected with multi split type, It is not Energy Star certified products



MFL69491102
Rev.12_020521

www.lg.com

Copyright © 2017 - 2021 LG Electronics Inc. All Rights Reserved

TABLE OF CONTENTS

2 TABLE OF CONTENTS

3 SAFETY INSTRUCTIONS

3 IMPORTANT SAFETY INSTRUCTIONS

7 OPERATION

7 Notes for Operation
7 Parts and Functions
8 Wireless Remote Control
13 Restarting the Air Conditioner Automatically
13 Using the Mode Function
15 Using the Jet Mode Function
16 Using the Fan Speed Function
16 Using the Air Flow Direction Function
17 Setting the On/Off Timer
18 Using the Sleep Function (Optional)
18 Using the Simple Timer Function (Optional)
19 Using the Energy Display Function (Optional)
19 Using the Light Off Function (Optional)
19 Using the Comfort Air Function (Optional)
20 Using the Energy Saving Function (Optional)
20 Using the Energy Control Function (Optional)
21 Using Special Functions

24 SMART FUNCTIONS

24 LG ThinQ Application
26 Smart Diagnosis™

27 MAINTENANCE

29 Clean the Air Filter
30 Clean the Micro Dust and Triple Filter (Optional)

31 TROUBLESHOOTING

35 WARRANTY (USA)

37 WARRANTY (CANADA)

SAFETY INSTRUCTIONS

READ ALL INSTRUCTIONS BEFORE USE

Your safety and the safety of others are very important.

We have provided many important safety messages in this manual and on your appliance. Always read and follow all safety messages.



This is the safety alert symbol.

This symbol alerts you to potential hazards that can kill or injure you and others.

All safety messages will follow the safety alert symbol and either the word WARNING, or CAUTION.



WARNING

If you do not follow instructions, it could result in death or serious injury.



CAUTION

If you do not follow instructions, it could result in minor or moderate injury or damage to the product.

All safety messages will tell you what the potential hazard is, tell you how to reduce the chance of injury, and tell you what may happen if the instructions are not followed.

IMPORTANT SAFETY INSTRUCTIONS



WARNING

To reduce the risk of explosion, fire, death, electric shock, injury or scalding to persons when using this product, follow basic precautions, including the following:

- Installation or repairs made by unauthorized persons can pose hazards to you and others.
- Installation **MUST** conform to the local building codes or, in the absence of local codes, the National Electrical Code NFPA 70/ANSI C1-1003 or current edition and Canadian Electrical Code Part1 CSA C.22. 1.
- The information contained in the manual is intended for use by a qualified service technician who is familiar with the safety procedures and equipped with the proper tools and test instruments.
- Failure to read and follow all instructions in this manual can result in equipment malfunction, property damage, personal injury and/or death.
- When the power cord is to be replaced, the replacement work shall be performed by authorized personnel using only genuine replacement parts.
- This appliance is not intended for use by persons (including children) with reduced physical, sensory or mental capabilities, or lack of experience and knowledge, unless they have been given supervision or instruction concerning use of the appliance by a person responsible for their safety. Children should be supervised to ensure that they do not play with the appliance.

Installation

- Do not install the air conditioner on an unstable surface or in a place where there is danger of it falling.
- Contact an authorized service center when installing or relocating the air conditioner.
- Install the panel and the cover of the control box safely.
- Do not install the air conditioner in a place where flammable liquids or gases such as gasoline, propane, paint thinner, etc., are stored.
- Make sure that the pipe and the power cable connecting the indoor and outdoor units are not pulled too tight when installing the air conditioner.
- Use standard circuit breaker and fuse that conform to the rating of the air conditioner.
- Do not input air or gas into the system except with the specific refrigerant.
- Use non-flammable gas (nitrogen) to check for leak and to purge air; using compressed air or flammable gas may cause fire or explosion.
- The indoor/outdoor wiring connections must be secured tightly, and the cable should be routed properly so that there is no force pulling the cable from the connection terminals. Improper or loose connections can cause heat generation or fire.
- Install dedicated electric outlet and circuit breaker before using the air conditioner.
- Do not connect the ground wire to a gas pipe, a lightning rod, or a telephone ground wire.
- If the supply cord is damaged, it must be replaced by the manufacturer, its service agent or similarly qualified person in order to avoid a hazard.
- Do not install the unit in potentially explosive atmospheres.

Operation

- Be sure to use only those parts listed in the service parts list. Never attempt to modify the equipment.
- Make sure that children do not climb on or hit the outdoor unit.
- Dispose of the batteries in a place where there is no danger of fire.
- Use only the refrigerant specified on the air conditioner label.
- Cut off the power supply if there is any noise, smell, or smoke coming from the air conditioner.
- Do not leave flammable substances such as gasoline, benzene, or thinner near the air conditioner.
- Contact an authorized service center when the air conditioner is submerged by flood waters.
- Do not use the air conditioner for an extended period of time in a small place without proper ventilation.
- In the event of a gas leak (such as Freon, propane gas, LP gas, etc.) ventilate sufficiently before using the air conditioner again.
- To clean the interior, contact an authorized service center or dealer. Using harsh detergents may cause corrosion or damage to the unit.

- Be sure to ventilate sufficiently when the air conditioner and a heating appliance such as a heater are used simultaneously.
- Do not block the inlet or outlet of air flow.
- Do not insert hands or other objects through the air inlet or outlet while the air conditioner is operating.
- Make sure that the power cable is neither dirty, loose, nor broken.
- Never touch, operate, or repair the air conditioner with wet hands.
- Do not place any objects on the power cable.
- Do not place a heater or other heating appliances near the power cable.
- Do not modify or extend the power cable. Scratches or peeling insulation on the power cables may result in fire or electric shock, and should be replaced.
- Cut off the power supply immediately in the event of a blackout or a thunderstorm.
- Take care to ensure that power cable could not be pulled out or damaged during operation.
- Do not touch refrigerant pipe, water pipe and any internal parts while the unit is operating or immediately after operation.

Maintenance

- Do not clean the appliance by spraying water directly onto the product.
- Before cleaning or performing maintenance, disconnect the power supply and wait until the fan stops.

CAUTION

To reduce the risk of minor injury to persons, malfunction, or damage to the product or property when using this product, follow basic precautions, including the following:

Installation

- Do not install the air conditioner in an area where it is directly exposed to sea wind (salt spray).
- Install the drain hose properly for the smooth drainage of water condensation.
- Exercise caution when unpacking or installing the air conditioner.
- Do not touch the leaking refrigerant during installation or repair.
- Transport the air conditioner with two or more people or use a forklift.
- Install the outdoor unit such that it is protected from direct sunlight. Do not place the indoor unit in a place where it is directly exposed to sunlight via the windows.
- Safely dispose of packing materials such as screws, nails, plastic bag or batteries using proper packaging after installation or repair.
- Install the air conditioner in a place where the noise from the outdoor unit or the exhaust fumes will not inconvenience the neighbors. Failure to do so may result in conflict with the neighbors.

Operation

- Remove the batteries if the remote control is not to be used for an extended period of time.
- Make sure that the filter is installed before operating the air conditioner.
- Be sure to check if there is a refrigerant leak after installing or repairing the air conditioner.
- Follow the standards of the corresponding region or country for handling the refrigerant and the air conditioner and for disassembling the air conditioner.
- Do not place any object on the air conditioner.
- Never mix different types of batteries, or old and new batteries for the remote control.
- Do not let the air conditioner run for a long time when humidity is very high or when a door or a window has been left open.
- Stop using the remote control if there is a fluid leak in the battery. If your clothes or skin are exposed to the leaking battery fluid, wash off with clean water.
- Do not expose people, animals, or plants to the cold or hot wind from the air conditioner for extended periods of time.
- If the leaking battery fluid has been swallowed, rinse the inside of the mouth thoroughly and consult a doctor.
- Do not drink the water drained from the air conditioner.
- Do not use the product for special purposes, such as preserving foods, works of art, and etc. It is an air conditioner for consumer purposes, not a precision refrigeration system. There is risk of damage or loss of property.
- Do not recharge or disassemble the batteries.

Maintenance

- Never touch the metal parts of the air conditioner when removing the air filter.
- Use a sturdy stool or ladder when cleaning, maintaining, or repairing the air conditioner at a height.
- Never use strong cleaning agents or solvents when cleaning the air conditioner or spray water. Use a smooth cloth.

OPERATION

Notes for Operation

Suggestion for Energy Saving

- Do not over-cool the space. This may be harmful for your health and may consume more electricity.
- Block sunlight with blinds or curtains while you are operating the air conditioner.
- Keep doors or windows closed tightly while you are operating the air conditioner.
- Adjust the direction of the air flow vertically or horizontally to circulate indoor air.
- Speed up the fan to cool or warm indoor air quickly, within a short period of time.
- Open windows regularly for ventilation. The indoor air quality may deteriorate if the air conditioner is used for long durations.
- Clean the air filter once every 2 weeks. Dust and impurities collected in the air filter may block the air flow or reduce the unit performance.

Parts and Functions

Indoor Unit

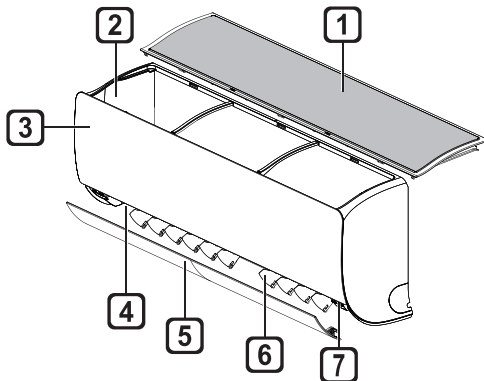

- 1 Air Filter
- 2 Air Intake
- 3 Front Cover
- 4 Air Outlet
- 5 Air Deflector (Horizontal Vane)
- 6 Air Deflector (Vertical Louver)
- 7 On/Off Button

Outdoor Unit

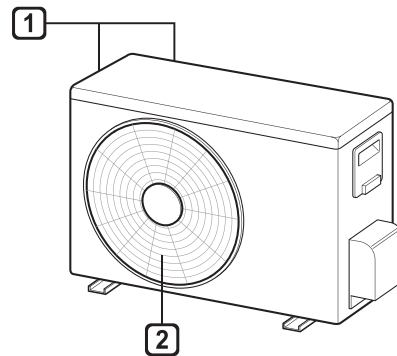

- 1 Air Intake Vents
- 2 Air Outlet Vents

NOTE

- The number and location of operation lamps may vary according to the model of the air conditioner.
- The feature may be changed according to the type of model.

Wireless Remote Control

Inserting Batteries

If the display screen of the remote control begins to fade, replace the batteries. Insert AAA (1.5 V) batteries before using the remote control.

- 1 Remove the battery cover.

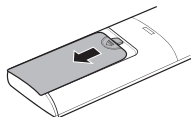

- 2 Insert the new batteries and make sure that the + and - terminals of the batteries are installed correctly.

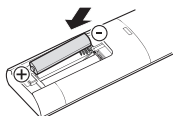

Installing the Remote Control Holder

To protect the remote control, install the holder where there is no direct sunlight.

- 1 Choose a safe and easily accessible location.
- 2 Fix the holder by fastening 2 screws firmly with a screwdriver.

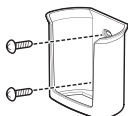

Operating Method

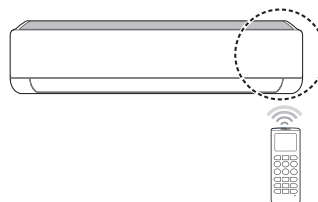

Point the remote control towards the signal receiver at the right side of the air conditioner to operate it.



NOTE

- The remote control may operate other electronic devices if it is directed towards them. Make sure to point the remote control towards the air conditioner signal receiver.
- For proper operation, use a soft cloth to clean the signal transmitter and receiver.
- In case of a function not provided in the product, no buzzer sound occurs from the product when a button for such function on the remote control is pressed except for Air Flow Direction (SWING), Energy Display (kW_[3-4]), Air Purification function ().

Setting the Current Time

- 1 Insert batteries.
 - The icon below blinks at the bottom of the display screen.
- 2 Press  or  button to select the minutes.

- 3 Press **SET/CANCEL** button to finish.

NOTE

- The On/Off Timer is available after setting the current time.

Using the °C/°F Conversion Function (Optional)

This function changes unit between °C and °F

- Press and hold  button about 5 seconds.

Operating the Air Conditioner without the Remote Control

You can use the **ON/OFF** button of the indoor unit to operate the air conditioner when the remote control is unavailable.

- 1 Open the front cover (Type2) or horizontal vane (Type1).
- 2 Press the **ON/OFF** button.

Type1

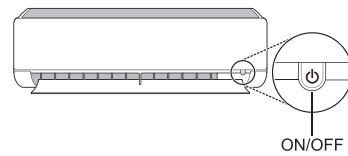

Type2

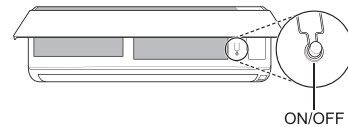

NOTE

- The stepping motor may be broken, if the horizontal vane opens rapidly.
- The fan speed is set to high.
- The feature may be changed according to the type of model.
- The temperature cannot be altered when using this emergency **ON/OFF** button.
- For cooling & heating models, the temperature is set from 22 °C to 24 °C

Using Wireless Remote Control

You can operate the air conditioner more conveniently with the remote control.

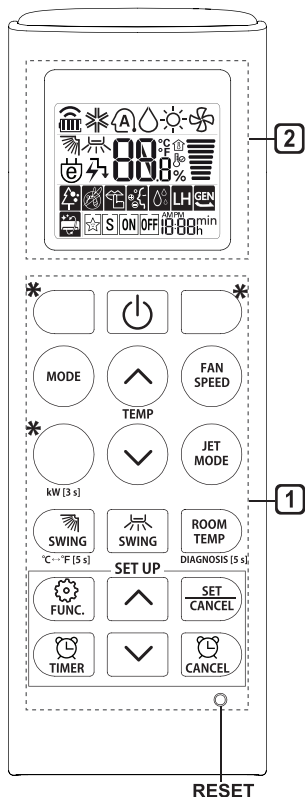

1 Button	2 Display Screen	Description	Available Function	
			Single Split	Multi
	-	To turn on/off the air conditioner.	○	○
	88 ^{°C}	To adjust the desired room temperature in cooling, heating or auto changeover mode.	○	○
MODE		To select the cooling mode.	○	○
		To select the heating mode.	○	○
		To select the dehumidification mode.	○	○
		To select the fan mode.	○	○
		To select the auto changeover/auto operation mode.	○	○
JET MODE	Po	To change room temperature quickly.	○	○
FAN SPEED		To adjust the fan speed.	○	○
		To adjust the air flow direction vertically or horizontally.	○	○

NOTE

- * buttons may be changed according to the type of model.
- When connected to the Multi Outdoor unit, the Energy Display, Energy Control, Silent and Smart Diagnosis function may not be supported.

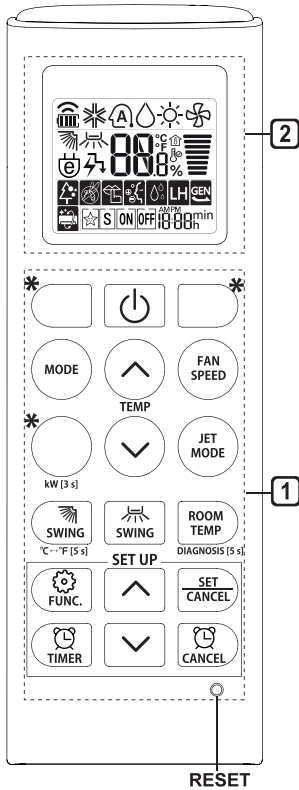







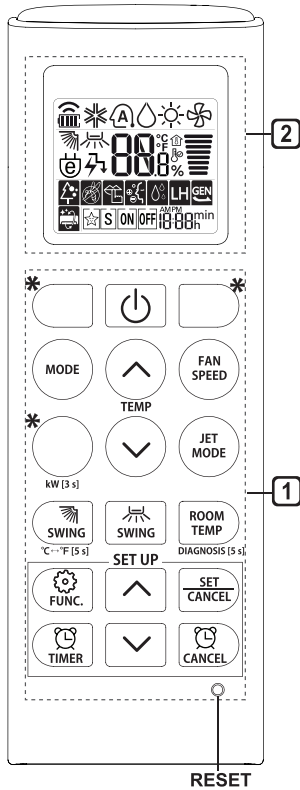

1 Button	2 Display Screen	Description	Available Function	
			Single Split	Multi
	S ON OFF	To turn on/off air conditioner automatically at desired time.	○	○
SET/ CANCEL	-	To set/cancel the special functions and timer.	○	○
	-	To cancel the timer settings.	○	○
	-	To adjust time.	○	○
*LIGHT OFF	-	To set the brightness of the display on the indoor unit.	○	○
ROOM TEMP		To display the room temperature.	○	○
°C↔°F [5 s]		To change unit between °C and °F	○	○
*ENERGY SAVING		To minimize power consumption.	○	○
*COMFORT AIR		To adjust the air flow to deflect wind.	○	○
kW [3 s]	-	To set whether or not to display information regarding energy.	○	X
*ENERGY CTRL	88 %	To bring the effect of the power saving.	X	X
*COMFORT SLEEP		To make a comfortable sleeping environment.	○	X
DIAGNOSIS [5 s]	-	To conveniently check maintenance information of a product.	○	○

ENGLISH

12 OPERATION



1 Button	2 Display Screen	Description	Available Function	
			Single Split	Multi
		The Ion generator uses millions of ions to help improve indoor air quality.	X	X
		To reduce noise from outdoor units.	X	X
		To keep your skin moisturized by generating ion clusters.	X	X
		To lower indoor humidity quickly.	X	X
		To maintain a minimum room temperature and prevent objects in the room from freezing.	O (Optional)	X
		To scare away a mosquito.	X	X
		To remove moisture generated inside the indoor unit.	O	O
		To make a comfortable sleeping environment.	X	X
RESET	-	To initialize the remote control settings.	O	O

NOTE

- Some functions may not be supported, depending on the model.
- * buttons may be changed according to the type of model.
- Press the **SET/CANCEL** button to operate the selected **FUNC.**

Restarting the Air Conditioner Automatically

When the air conditioner is turned on again after a power failure, this function restores the previous settings.

Disabling Auto Restart

- 1 Open the front cover (Type2) or horizontal vane (Type1).
- 2 Press the **ON/OFF** button and hold it for 6 seconds, then the unit will beep twice and the lamp will blink twice 4 times.
 - To re-enable the function, press the **ON/OFF** button and hold it for 6 seconds. The unit will beep twice and the lamp will blink 4 times.

Type1

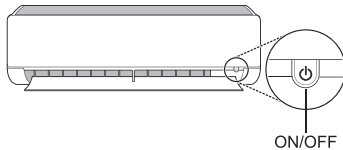

Type2

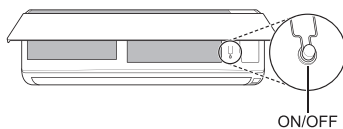

NOTE

- The feature may be changed according to the type of model.
- If you press and hold the **ON/OFF** button for 3 – 5 seconds, instead of 6 seconds, the unit will switch to the test operation. In the test operation, the unit blows out strong cooling air for 18 minutes and then returns to factory default settings.

Using the Mode Function

This function allows you to select the desired function.

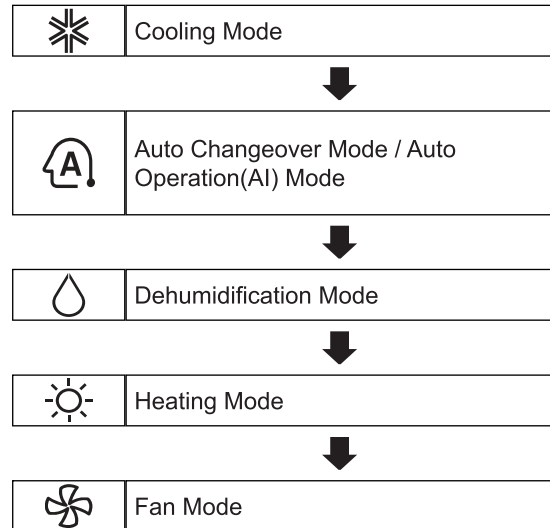



Cooling Mode

- 1 Turn the appliance on.
- 2 Press **MODE** button repeatedly to select the Cooling Mode.
 - ❄️ is displayed on the display screen.
- 3 Press \uparrow or \downarrow button to set the desired temperature.

Auto Operation (Artificial Intelligence)

Multi Model



In this operation mode, the system is automatically operated by the electronic controls.

- 1 Turn the appliance on.
- 2 Press **MODE** button repeatedly to select the Auto Operation.
 -  is displayed on the display screen.
- 3 Press  or  button to set the desired temperature.
- 4 Press **FAN SPEED** button to adjust the fan speed.

Auto Changeover Mode

Single Split Model

This mode changes the mode automatically to maintain the set temperature at ± 2 °C

- 1 Turn the appliance on.
- 2 Press **MODE** button repeatedly to select the Auto Changeover Mode.
 -  is displayed on the display screen.
- 3 Press  or  button to set the desired temperature.
- 4 Press **FAN SPEED** button to adjust the fan speed.

Dehumidification Mode



This mode removes excess moisture from a highly humid environment or during the rainy season, in order to prevent mildew from setting in. This mode adjusts the room temperature and the fan speed automatically to maintain the optimal level of humidity.

- 1 Turn the appliance on.
- 2 Press **MODE** button repeatedly to select the Dehumidification Mode.
 -  is displayed on the display screen.

NOTE

- In this mode you cannot adjust the room temperature, it is adjusted automatically.
- The room temperature is not displayed on the display screen.
- In the dehumidification mode, compressor and indoor fan may not operate when the room temperature is below 24 °C

Heating Mode

- 1 Turn the appliance on.
- 2 Press **MODE** button repeatedly to select the Heating Mode.
 -  is displayed on the display screen.
- 3 Press  or  button to set the desired temperature.

NOTE

-  will be displayed on the indoor unit when defrosting is operating.
- Furthermore, this indication will be displayed on the indoor unit:
 - When preheating is operating.
 - When the room temperature has been reached to the set temperature.

Fan Mode

This mode only circulates the indoor air without changing the room temperature.

- 1 Turn the appliance on.
- 2 Press **MODE** button repeatedly to select the Fan Mode.
 -  is displayed on the display screen.
- 3 Press **FAN SPEED** button to adjust the fan speed.

Using the Jet Mode Function





Changing Room Temperature Quickly

This function allows you to cool indoor air quickly during the summer or warm it quickly during winter.

- The Jet Mode function is available with Cooling, Heating and Dehumidification Mode.

- 1 Turn the appliance on.
- 2 Press **MODE** button repeatedly to select the desired mode.
- 3 Press **JET MODE** button.
 -  is displayed on the display screen.





NOTE

- Jet Heating Mode is not available on some models.
- In Jet Cooling Mode, strong air blows out for 30 minutes.
 - After 30 minutes later, setting temperature is maintaining 18 °C
If you want to change the temperature, Press  or  button to set the desired temperature.
- In Jet Heating Mode, strong air blows out for 30 minutes.
 - After 30 minutes later, setting temperature is maintaining 30 °C
If you want to change the temperature, Press  or  button to set the desired temperature.
- This function may operate differently from the remote control display.

Using the Fan Speed Function

Adjusting the Fan Speed

- Press **FAN SPEED** button repeatedly to adjust the fan speed.

Display Screen	Speed
	High
	Medium - High
	Medium
	Medium - Low
	Low
-	Natural Wind

NOTE

- The fan speed of Natural Wind adjusts automatically.





- The fan speed icons are displayed on some indoor units.

F1 → F2 → F3 → F4 → F5



- Indoor unit display is displayed only 5 seconds and return to the setting temperature on some models.

Using the Air Flow Direction Function

This function adjusts the direction of the air flow vertically (horizontally).

- Press   button repeatedly and select the desired direction.
 - Select  to adjust the direction of the air flow automatically.

NOTE

- Adjusting the air flow direction horizontally may not be supported, depending on the model.
- Adjusting the air deflector arbitrarily may cause product failure.
- If you restart the air conditioner, it starts to operate with the previously set direction of air flow, so the air deflector may not match the icon displayed on the remote control. When this occurs, press  or  button to adjust the direction of the air flow again.
- This function may operate differently from the remote control display.

Setting the On/Off Timer

This function sets the air conditioner to turn on/off automatically at desired time.

On/Off Timer can be set together.

Setting the On Timer

1 Press  button repeatedly.

- The icon below blinks at the bottom of the display screen.



2 Press  or  button to select the minutes.

3 Press **SET/CANCEL** button to finish.

- After setting the timer, current time and  icon are displayed on the display screen indicating that the desired time is set.

Canceling the On Timer

1 Press  button repeatedly.

- The icon below blinks at the bottom of the display screen.



2 Press **SET/CANCEL** button to cancel the setting.

Setting the Off Timer

1 Press  button repeatedly.

- The icon below blinks at the bottom of the display screen.

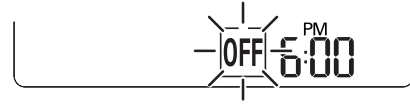

2 Press  or  button to select the minutes.

3 Press **SET/CANCEL** button to finish.

- After setting the timer, current time and  icon are displayed on the display screen indicating that the desired time is set.

NOTE

- This function is disabled when you set Simple Timer.

Canceling the Off Timer

1 Press  button repeatedly.

- The icon below blinks at the bottom of the display screen.



2 Press **SET/CANCEL** button to cancel the setting.

Canceling the Timer Setting



- Press  button to cancel all timer settings.

Using the Sleep Function (Optional)

This function turns off the air conditioner automatically when you go to sleep.

- 1 Turn the appliance on.
- 2 Press  button repeatedly.
 - The icon below blinks at the bottom of the display screen.



- 3 Press  or  button to select the hour (up to 7 hours).
- 4 Press **SET/CANCEL** button to finish.
 -  is displayed on the display screen.

NOTE



-  is displayed on some indoor units.
- Indoor unit display is displayed from 1H to 7H which is displayed only 5 seconds and then return to the setting temperature.
- In the Cooling and Dehumidification Mode, the temperature increases by 1 °C after 30 minutes and additional 1 °C after another 30 minutes for a more comfortable sleep.
- The temperature increases up to 2 °C from the preset temperature.
- Although the remark for fan speed on the display screen may be changed, the fan speed is adjusted automatically.

Using the Simple Timer Function (Optional)

This function turns off the air conditioner automatically when you go to sleep.

- 1 Turn the appliance on.
- 2 Press  button repeatedly.
 - The icon below blinks at the bottom of the display screen.



- 3 Press  or  button to select the hour (up to 7 hours).
- 4 Press **SET/CANCEL** button to finish.
 -  is displayed on the display screen.



NOTE

- This function is disabled when you set Off Timer.

Using the Energy Display Function (Optional)

This function displays the amount of electricity generated on the indoor display as the product operates.

Display the Current Energy Usage

- 1 Turn the appliance on.
- 2 Press  button and hold it about 3 seconds.
 - The instantaneous power consumption () is displayed for a while on some indoor units.

NOTE

- It is not displayed on the wireless remote control.
- The unit of the displayed value is kW.
- If it is more than 99 kW, which is the range of expression, maintain it as 99 kW.
- Display wattage under 10 kW with 0.1 kW unit, and display one over 10 kW with 1 kW unit.
- The actual power may differ from the power displayed.
- When connected to the Multi Outdoor unit, this function may not be supported.

Using the Light Off Function (Optional)

Display Screen Brightness

You can set the brightness of the indoor unit display screen.

- Press **LIGHT OFF** button.



NOTE

- Turn on/off the Display screen.



Using the Comfort Air Function (Optional)

Comfort Vane Operation

This function conveniently sets the vane to a preset position to deflect the supply air away from blowing directly onto the occupants in the room.

- 1 Turn the appliance on.
- 2 Press **COMFORT AIR** button repeatedly and select the desired direction.
 -  or  is displayed on the display screen.

NOTE

-  or  is displayed on some indoor units.
- This function is disabled when you press **MODE** or **JET MODE** button.
- This function is disabled and auto swing of vertical direction is set up when you press  button.
- When this function is off, the horizontal vane operates automatically depending on the set mode.

Using the Energy Saving Function (Optional)







This function minimizes power consumption during Cooling and increases the set temperature to the optimal level for a more comfortable environment. The temperature automatically settles at 22 °C if desired temperature is below 22 °C. The temperature remains constant if it is above 22 °C.

- 1 Turn the appliance on.
- 2 Press **MODE** button repeatedly to select the Cooling Mode.
- 3 Press **ENERGY SAVING** button.
 -  is displayed on the display screen.

Using the Energy Control Function (Optional)

- 1 Turn the appliance on.
- 2 Press **ENERGY CTRL** button.
 - Press **ENERGY CTRL** button repeatedly to select each step.

NOTE

- 1 step : The power Input is decreased by 20 % compared to rated power input.
 -  is displayed on the display screen.
- 2 step : The power Input is decreased by 40 % compared to rated power input.
 -  is displayed on the display screen.
- 3 step (Optional) : The power Input is decreased by 60 % compared to rated power input.
 -  is displayed on the display screen.
-  (1 step),  (2 step) is displayed on some indoor units.
- This function is available with Cooling Mode.
- Capacity may decrease when Energy Control mode is selected.
- Desired temperature is displayed about 5 seconds if you press **FAN SPEED**,  or  button.
- Room temperature is displayed about 5 seconds if you press **ROOM TEMP** button.

Using Special Functions

- 1 Turn the appliance on.
- 2 Press **FUNC** button repeatedly to select the desired function.
- 3 Press **SET/CANCEL** button to finish.

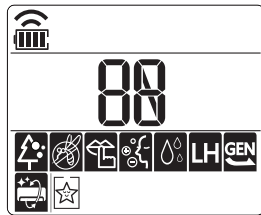

Display Screen	Description	Available Function	
		Single Split	Multi
	The Ion generator uses millions of ions to help improve indoor air quality.	X	X
	To reduce noise from outdoor units.	X	X
	To keep your skin moisturized by generating ion clusters.	X	X
	To lower indoor humidity quickly.	X	X
	To maintain a minimum room temperature and prevent objects in the room from freezing.	○ (Optional)	X
	To scare away a mosquito.	X	X
	To remove moisture generated inside the indoor unit.	○	○
	To make a comfortable sleeping environment.	X	X

ENGLISH

NOTE

- Some functions may not be supported, depending on the model.
- Some functions may operate differently from the remote control display.

Canceling Special Functions

- 1 Press **FUNC** button repeatedly to select the desired function.
- 2 Press **SET/CANCEL** button to cancel the function.

Using the Air Purification Function

These functions supply clean and fresh air by ion particles and the filter.

Function	Display	Description
Ionizer		Ion particles from ionizer reduce the surface bacteria and other harmful substances.
Plasma		It removes microscopic contaminants from the intake air completely to supply clean and fresh air.

NOTE

- You can use this function without turning the air conditioner on.
- Both the plasma lamp and the cooling lamp light up while Smoke Away/Plasma is in operation on some models.
- Do not touch ionizer during operation.
- This function may operate differently from the remote control display.

Using the Silent Function (Optional)

This function prevents potential claims by neighbors, reducing noise from outdoor units.

-  is displayed on the display screen.

NOTE

- This function is disabled when you press **MODE** or **ENERGY CTRL** or **JET MODE** button.
- This function is available with Cooling, Heating, Auto Changeover, Auto Operation Mode.

Using the Ion Care Function (Optional)

This function keeps your skin moisturized by generating ion clusters which is absorbed into the surface of skin.

-  is displayed on the display screen about 3 seconds.

NOTE

- This function is available with Cooling, Fan Mode and Air Purification function.

Using the Jet Dry Function (Optional)

This function maximizes the performance of dehumidification.

-  are displayed on the display screen.

NOTE



- This function is available with Cooling, Dehumidification, Auto Operation, Fan Mode and Air Purification function.
- This function is not available with Sleep function.
- This function is disabled when you press **MODE** button.

Using the Low Heating Function (Optional)

This function operates the heating system to maintain a minimum room temperature and prevent objects in the room from freezing where there is no permanent resident, such as a vacation.

-  LH are displayed on the display screen.

NOTE

- This function is available with Heating Mode.
- During LH operation, when you press buttons such as , , **MODE**, **FAN SPEED**, and then return to Heating Mode.
- If **JET MODE** button is pressed during LH operation, this function is disabled and Power Heating Mode is operated immediately. (only for power heating model)
- In case an error occurred, operation can be interrupted for the protection of the product.
- **COMFORT AIR** and  button cannot be used while the LH function is in operation.

Using the Mosquito Away Function (Optional)

This function fans away mosquitos by generating a high-frequency wave.

-  is displayed on the display screen.

NOTE

- You can use this function without turning the air conditioner on.
-  is displayed on some indoor units.

Using the Auto Clean Function

In the Cooling and Dehumidification Mode, moisture is generated inside the indoor unit. This function removes such moisture.

-  is displayed on the display screen.

NOTE

- Some functions cannot be used while the Auto Clean function is in operation.
- If you turn off the unit, the fan continues to run for 30 minutes and cleans the inside of the indoor unit.
-  is displayed on some indoor units, depending on the model.

Using the Comfort Sleep Function (Optional)

This function operates the air conditioner automatically to make the comfortable sleep environment.

- , SL are displayed on the display screen.

NOTE

- This function is available with Cooling Mode.
- The vane stops swing and sets indirect airflow angle, after 30 minutes from start even though the room temperature doesn't decrease to optimal temperature to sleep.
- It is possible that a comfortable sleep environment is different according to the people.

SMART FUNCTIONS

LG ThinQ Application

This feature is only available on models with the  or **ThinQ** logo.

The **LG ThinQ** application allows you to communicate with the appliance using a smartphone.

LG ThinQ Application Features

Communicate with the appliance from a smartphone using the convenient smart features.

Smart Diagnosis™

If you experience a problem while using the appliance, this smart diagnosis feature will help you diagnose the problem.

Settings

Allows you to set various options on the appliance and in the application.

NOTE

- If you change your wireless router, internet service provider, or password, delete the registered appliance from the **LG ThinQ** application and register it again.
- The application is subject to change for appliance improvement purposes without notice to users.
- Functions may vary by model.

Before Using LG ThinQ Application

- 1 Check the distance between the appliance and the wireless router (Wi-Fi network).
 - If the distance between the appliance and the wireless router is too far, the signal strength becomes weak. It may take a long time to register or installation may fail.

- 2 Turn off the **Mobile data** or **Cellular Data** on your smartphone.

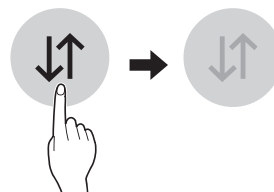

- 3 Connect your smartphone to the wireless router.

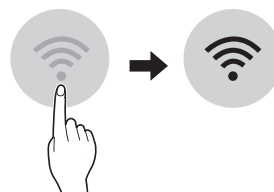

NOTE

- To verify the Wi-Fi connection, check that the  icon on the control panel is lit.
- The appliance supports 2.4 GHz Wi-Fi networks only. To check your network frequency, contact your Internet service provider or refer to your wireless router manual.
- **LG ThinQ** is not responsible for any network connection problems or any faults, malfunctions, or errors caused by network connection.
- If the appliance is having trouble connecting to the Wi-Fi network, it may be too far from the router. Purchase a Wi-Fi repeater (range extender) to improve the Wi-Fi signal strength.
- The Wi-Fi connection may not connect or may be interrupted because of the home network environment.
- The network connection may not work properly depending on the Internet service provider.
- The surrounding wireless environment can make the wireless network service run slowly.

- The appliance cannot be registered due to problems with the wireless signal transmission. Unplug the appliance and wait about a minute before trying again.
- If the firewall on your wireless router is enabled, disable the firewall or add an exception to it.
- The wireless network name (SSID) should be a combination of English letters and numbers. (Do not use special characters.)
- Smartphone user interface (UI) may vary depending on the mobile operating system (OS) and the manufacturer.
- If the security protocol of the router is set to **WEP**, you may fail to set up the network. Please change it to other security protocols (**WPA2** is recommended) and register the product again.

Installing the LG ThinQ Application

Search for the **LG ThinQ** application from the Google Play Store or Apple App Store on a smartphone. Follow instructions to download and install the application.



Open Source Software Notice Information

To obtain the source code under GPL, LGPL, MPL, and other open source licenses, that is contained in this product, please visit <https://opensource.lge.com>.

In addition to the source code, all referred license terms, warranty disclaimers and copyright notices are available for download.

LG Electronics will also provide open source code to you on CD-ROM for a charge covering the cost of performing such distribution (such as the cost of media, shipping, and handling) upon email request to opensource@lge.com. This offer is valid for a period of three years after our last shipment of this product. This offer is valid to anyone in receipt of this information.

Smart Diagnosis™

This feature is only available on models with the  or  logo.

Use this feature to help you diagnose and solve problems with your appliance.

NOTE

- For reasons not attributable to LGE's negligence, the service may not operate due to external factors such as, but not limited to, Wi-Fi unavailability, Wi-Fi disconnection, local app store policy, or app unavailability.
- The feature may be subject to change without prior notice and may have a different form depending on where you are located.

Using LG ThinQ to Diagnose Issues



If you experience a problem with your Wi-Fi equipped appliance, it can transmit troubleshooting data to a smartphone using the **LG ThinQ** application.

- Launch the **LG ThinQ** application and select the **Smart Diagnosis™** feature in the menu. Follow the instructions provided in the **LG ThinQ** application.

Using Audible Diagnosis to Diagnose Issues

Follow the instructions below to use the audible diagnosis method.

- Launch the **LG ThinQ** application and select the **Smart Diagnosis™** feature in the menu. Follow the instructions for audible diagnosis provided in the **LG ThinQ** application.

- 1 Plug the power plug in the outlet properly.
- 2 Place the mouthpiece of your smartphone close to the  or  logo.
- 3 Press and hold the **DIAGNOSIS [5 s]** button for 5 seconds or longer while holding the smartphone mouthpiece to the logo until the data transfer is complete.
 - Keep the smartphone in place until the data transfer has finished. Time remaining for data transfer is displayed.
- 4 After the data transfer is complete, the diagnosis will be displayed in the application.

NOTE

- For best results, do not move the phone while the tones are being transmitted.
- Be sure to keep ambient noise to a minimum or the phone may not correctly receive the buzzer beeps from the indoor unit.

MAINTENANCE

⚠ WARNING

- Before cleaning or performing maintenance, disconnect the power supply and wait until the fan stops.

If the air conditioner will not be used for an extended period of time, dry the air conditioner to maintain it in best condition. Clean the product regularly to maintain optimal performance and to prevent possible breakdown.

- Dry the air conditioner in Fan mode for 3 to 4 hours and disconnect the power. There may be internal damage if moisture is left in its components.
- Before using the air conditioner again, dry the inner components of the air conditioner in Fan mode for 3 to 4 hours. This will help to remove the odor generated from moisture.

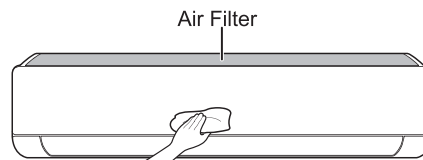

- The feature may be changed according to the type of model.

28 MAINTENANCE

Type	Description	Interval
Air filter	Clean with a vacuum or hand wash.	2 weeks
Triple filter	Clean with a vacuum or brush.	Every 3 months
Micro dust filter	Clean with a vacuum or brush.	Once a month
Ionizer (Optional)	Use dry cotton bud to remove any dust.	Every 6 months
Indoor unit	Clean the Indoor unit surface by using a soft, dry cloth.	Regularly
	Have a professional clean the condensate drain pan.	Once a year
	Have a professional clean the condensate drain pipe.	Every 4 months
	Replace the remote control batteries.	Once a year
Outdoor unit	Have a professional clean the heat exchanger coils and the panel vents. (Consult with technician.)	Once a year
	Have a professional clean the fan.	Once a year
	Have a professional clean the condensate drain pan.	Once a year
	Have a professional verify that all the fan assembly is firmly tightened.	Once a year
	Clean the electric components with air.	Once a year

NOTE

- Never use water that is higher than 40 °C when you clean the filters. It may cause deformation or discoloration.
- Never use volatile substances when you clean the filters. They may damage the surface of the product.
- Do not wash the Micro dust filter with water, because the filter can be damaged (Optional).
- Do not wash the Triple filter with water, because the filter can be damaged (Optional).

Clean the Air Filter

Clean the air filters once every 2 weeks, or more, if necessary.

NOTE

- The air filter can be broken when it is bent.
- When the air filter is not assembled correctly, dust and other substances can enter into the indoor unit.

Type1

If you look at the indoor unit from above it, can assemble the top filter easily.

- 1 Turn off the power to the unit.
- 2 Hold the knobs of the air filter, lift it up slightly.

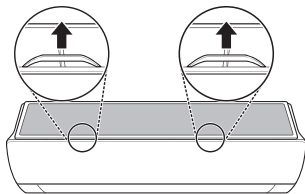

- 3 Remove it from the indoor unit.

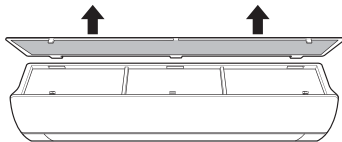

- 4 Clean the filter with a vacuum cleaner or with lukewarm water with neutral detergent.
- 5 Dry the filter in the shade.
- 6 Insert the hooks of the air filter into the front cover.

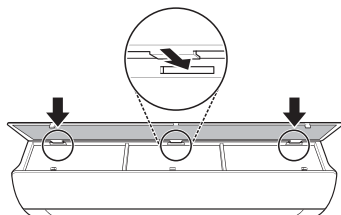

- 7 Push down hooks to assemble the air filter.

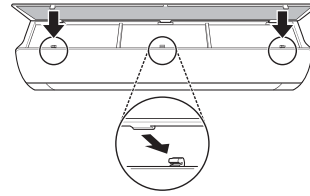

- 8 Check the side of the front cover for correct assembly of the air filter.

Type2

- 1 Turn off the power to the unit.
- 2 Open the front cover.
 - Lift up both sides of the cover slightly.
- 3 Hold the knobs of the air filters, pull them down slightly and remove them from the indoor unit.

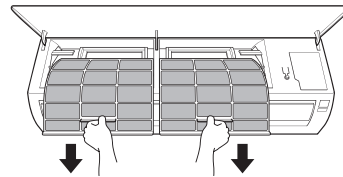

- 4 Clean the filters with a vacuum cleaner or with lukewarm water with neutral detergent.
- 5 Dry the filters in the shade.
- 6 Insert the hooks of the air filters into the front cover.

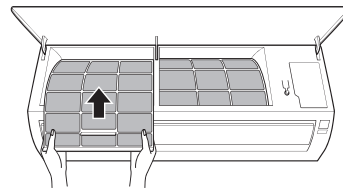

- 7 Check the side of the front cover for correct assembly of the air filters.

Clean the Micro Dust and Triple Filter (Optional)

- 1 Turn off the power to the unit.
- 2 Remove the air filters from the indoor unit.
- 3 Remove the Micro dust and Triple filter from the indoor unit.

Type1

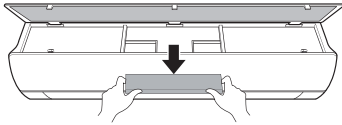

Type2

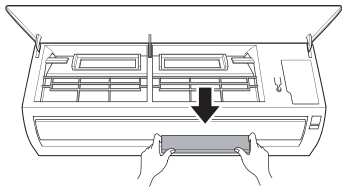

- 4 Clean the filter with a vacuum cleaner.

- 5 Insert the Micro dust and Triple filter.

Type1

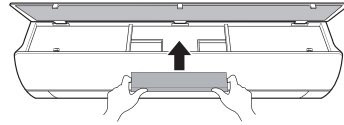

Type2

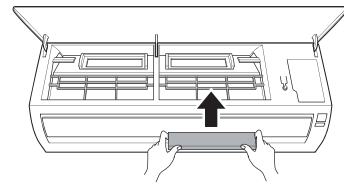

- 6 Assemble the air filters.
- 7 Check the side of the front cover for correct assembly of the air filters.

NOTE

- The feature and location of Micro dust and Triple filter may vary according to the type of model.

TROUBLESHOOTING

Self-diagnosis Function

This product has a built-in self-diagnosis function. If an error occurs, the lamp of the indoor unit will blink in 2 second intervals. If this occurs, contact your local dealer or service center.

Before Calling for Service

Please check the following before you contact the service center. If the problem persists, contact your local service center.

Symptoms	Possible Causes & Solution
The air conditioner does not work normally.	Burning smell and strange sounds are coming from the unit. <ul style="list-style-type: none"> Turn off the air conditioner, switch OFF, or disconnect the power supply, and contact the service center.
	Water leaks from the indoor unit even when the humidity level is low. <ul style="list-style-type: none"> Turn off the air conditioner, switch OFF, or disconnect the power supply, and contact the service center.
	The power cable is damaged or it is generating excessive heat. <ul style="list-style-type: none"> Turn off the air conditioner, switch OFF, or disconnect the power supply, and contact the service center.
	A switch, a circuit breaker (safety, ground), or a fuse is not operated properly. <ul style="list-style-type: none"> Turn off the air conditioner, switch OFF, or disconnect the power supply, and contact the service center.
	The unit generates an error code from its self-diagnosis. <ul style="list-style-type: none"> Turn off the air conditioner, switch OFF, or disconnect the power supply, and contact the service center.
The air conditioner does not work.	The air conditioner is unplugged. <ul style="list-style-type: none"> Check whether the power cord is plugged into the outlet or the power isolators are switched on.
	A fuse exploded, or the power supply is blocked. <ul style="list-style-type: none"> Replace the fuse or check if the circuit breaker has tripped.
	A power failure has occurred. <ul style="list-style-type: none"> Turn off the air conditioner when a power failure occurs. When the power is restored, wait 3 minutes, and then turn on the air conditioner.
	The voltage is too high or too low. <ul style="list-style-type: none"> Check if the circuit breaker has tripped.
	The air conditioner was turned off automatically at a preset time. <ul style="list-style-type: none"> Turn the air conditioner on.
	The battery setting in the remote controller is incorrect. <ul style="list-style-type: none"> Make sure that the batteries are inserted correctly in your remote controller. If the batteries are placed correctly, but the air conditioner still does not operate, replace the batteries and try again.

Symptoms	Possible Causes & Solution
The air conditioner does not emit cool air.	Air is not circulating properly. <ul style="list-style-type: none"> • Make sure that there are no curtains, blinds, or pieces of furniture blocking the front of the air conditioner.
	The air filter is dirty. <ul style="list-style-type: none"> • Clean the air filter once every 2 weeks. • See “Clean the Air Filter” for more information.
	The room temperature is too high. <ul style="list-style-type: none"> • In summer, cooling the indoor air fully may take some time. In this case, select the Jet Mode to cool the indoor air quickly.
	Cold air is escaping from the room. <ul style="list-style-type: none"> • Make sure that no cold air is escaping through the ventilation points in the room.
	The desired temperature is higher than the current temperature. <ul style="list-style-type: none"> • Set the desired temperature to a level lower than the current temperature.
	There is a heating source nearby. <ul style="list-style-type: none"> • Avoid using heat generators like electric ovens or gas burners while the air conditioner is in operation.
	Fan Mode is selected. <ul style="list-style-type: none"> • During Fan Mode, air blows from the air conditioner without cooling or heating the indoor air. • Switch the operation mode to cooling operation.
	Outside temperature is too high. <ul style="list-style-type: none"> • The cooling effect may not be sufficient.
The fan speed cannot be adjusted.	The Jet Mode, or Auto Operation Mode is selected. <ul style="list-style-type: none"> • In some operation modes, you cannot adjust the fan speed. Select an operation mode in which you can adjust the fan speed.
The temperature cannot be adjusted.	The Fan Mode or Jet Mode is selected. <ul style="list-style-type: none"> • In some operation modes, you cannot adjust the temperature. Select an operation mode in which you can adjust the temperature.
The air conditioner stops during operation.	The air conditioner is suddenly turned off. <ul style="list-style-type: none"> • The Timer Function may have timed out, which turns the unit off. Check the timer settings.
	A power failure has occurred during operation. <ul style="list-style-type: none"> • Wait for the power to come back. If you have the Auto Restart function enabled, your unit will resume its last operation several minutes after power is restored.

Symptoms	Possible Causes & Solution
The indoor unit is still operating even when the unit has been turned off.	<p>The Auto Clean function is being operated.</p> <ul style="list-style-type: none"> Allow the Auto Clean function to continue since it removes any remaining moisture inside the indoor unit. If you do not want this feature, you can turn the unit off.
The air outlet on the indoor unit is discharging mist.	<p>The cooled air from the air conditioner makes mist.</p> <ul style="list-style-type: none"> When the room temperature decreases, this phenomenon will disappear.
Water leaks from the outdoor unit.	<p>In the heating operations, condensed water drops from the heat exchanger.</p> <ul style="list-style-type: none"> This symptom requires installing a drain hose under the base pan. Contact the installer.
There is noise or vibration.	<p>A clicking sound can be heard when the unit starts or stops due to movement of the reversing valve.</p> <p>Creaking sound: The plastic parts of the indoor unit creak when they shrink or expand due to sudden temperature changes.</p> <p>Flowing or Blowing sound: This is the flow of refrigerant through the air conditioner.</p> <ul style="list-style-type: none"> These are normal symptoms. The noise will stop.
The indoor unit gives off an odor.	<p>Odors (such as cigarette smoke) may be absorbed into the indoor unit and discharged with airflow.</p> <ul style="list-style-type: none"> If the smell does not disappear, you need to wash the filter. If this does not work, contact the service center to clean your heat exchanger.
The air conditioner does not emit warm air.	<p>When Heating Mode starts, the vane is almost closed, and no air comes out, even though the outdoor unit is operating.</p> <ul style="list-style-type: none"> This symptom is normal. Please wait until the unit has generated enough warm air to blow through the indoor unit.
	<p>The outdoor unit is in Defrosting Mode.</p> <ul style="list-style-type: none"> In Heating Mode, ice/frost is built up on the coils when the outside temperature falls. This function removes a layer of frost on the coil, and it should finish in approximately 15 minutes.
	<p>Outside temperature is too low.</p> <ul style="list-style-type: none"> The heating effect may not be sufficient.

34 TROUBLESHOOTING

Symptoms	Possible Causes & Solution
Your home appliance and smartphone is not connected to the Wi-Fi network.	The password for the Wi-Fi that you are trying to connect to is incorrect. <ul style="list-style-type: none">Find the Wi-Fi network connected to your smartphone and remove it, then register your appliance on LG ThinQ.
	Mobile data for your smartphone is turned on. <ul style="list-style-type: none">Turn off the Mobile data of your smartphone and register the appliance using the Wi-Fi network.
	The wireless network name (SSID) is set incorrectly. <ul style="list-style-type: none">The wireless network name (SSID) should be a combination of English letters and numbers. (Do not use special characters.)
	The router frequency is not 2.4 GHz. <ul style="list-style-type: none">Only a 2.4 GHz router frequency is supported. Set the wireless router to 2.4 GHz and connect the appliance to the wireless router. To check the router frequency, check with your Internet service provider or the router manufacturer.
	The distance between the appliance and the router is too far. <ul style="list-style-type: none">If the distance between the appliance and the router is too far, the signal may be weak and the connection may not be configured correctly. Move the location of the router so that it is closer to the appliance.

NOTE

- Some functions may not be supported, depending on the model.

WARRANTY (USA)

ARBITRATION NOTICE: THIS LIMITED WARRANTY CONTAINS AN ARBITRATION PROVISION THAT REQUIRES YOU AND LG TO RESOLVE DISPUTES BY BINDING ARBITRATION INSTEAD OF IN COURT, UNLESS YOU CHOOSE TO OPT OUT. IN ARBITRATION, CLASS ACTIONS AND JURY TRIALS ARE NOT PERMITTED. PLEASE SEE THE SECTION TITLED "PROCEDURE FOR RESOLVING DISPUTES" BELOW.

PROCEDURE FOR RESOLVING DISPUTES:

ALL DISPUTES BETWEEN YOU AND LG ARISING OUT OF OR RELATING IN ANY WAY TO THIS LIMITED WARRANTY OR THE PRODUCT SHALL BE RESOLVED EXCLUSIVELY THROUGH BINDING ARBITRATION, AND NOT IN A COURT OF GENERAL JURISDICTION. BINDING ARBITRATION MEANS THAT YOU AND LG ARE EACH WAIVING THE RIGHT TO A JURY TRIAL AND TO BRING OR PARTICIPATE IN A CLASS ACTION.

Definitions. For the purposes of this section, references to "LG" mean LG Electronics U.S.A., Inc., its parents, subsidiaries and affiliates, and each of their officers, directors, employees, agents, beneficiaries, predecessors in interest, successors, assigns and suppliers; references to "dispute" or "claim" shall include any dispute, claim or controversy of any kind whatsoever (whether based in contract, tort, statute, regulation, ordinance, fraud, misrepresentation or any other legal or equitable theory) arising out of or relating in any way to the sale, condition or performance of the product or this Limited Warranty.

Notice of Dispute. In the event you intend to commence an arbitration proceeding, you must first notify LG in writing at least 30 days in advance of initiating the arbitration by sending a letter to LG at LG Electronics, USA, Inc. Attn: Legal Department- Arbitration 111 Sylvan Avenue, Englewood Cliffs, NJ 07632. You and LG agree to engage in good faith discussions in an attempt to amicably resolve your claim. The notice must provide your name, address, and telephone number; identify the product that is the subject of the claim; and describe the nature of the claim and the relief being sought. If you and LG are unable to resolve the dispute within 30 days, either party may proceed to file a claim for arbitration.

Agreement to Binding Arbitration and Class Action Waiver. Upon failure to resolve the dispute during the 30 day period after sending written notice to LG, you and LG agree to resolve any claims between us only by binding arbitration on an individual basis, unless you opt out as provided below. Any dispute between you and LG shall not be combined or consolidated with a dispute involving any other person's or entity's product or claim. More specifically, without limitation of the foregoing, any dispute between you and LG shall not under any circumstances proceed as part of a class or representative action. Instead of arbitration, either party may bring an individual action in small claims court, but that small claims court action may not be brought on a class or representative basis.

Arbitration Rules and Procedures. To begin arbitration of a claim, either you or LG must make a written demand for arbitration. The arbitration will be administered by the American Arbitration Association ("AAA") and will be conducted before a single arbitrator under the AAA's Consumer Arbitration Rules that are in effect at the time the arbitration is initiated (referred to as the "AAA Rules") and under the procedures set forth in this section. The AAA Rules are available online at www.adr.org/consumer. Send a copy of your written demand for arbitration, as well as a copy of this provision, to the AAA in the manner described in the AAA Rules. You must also send a copy of your written demand to LG at LG Electronics, USA, Inc. Attn: Legal Department- Arbitration 111 Sylvan Avenue, Englewood Cliffs, NJ 07632. If there is a conflict between the AAA Rules and the rules set forth in this section, the rules set forth in this section will govern. This arbitration provision is governed by the Federal Arbitration Act. Judgment may be entered on the arbitrator's award in any court of competent jurisdiction. All issues are for the arbitrator to decide, except that issues relating to the scope and enforceability of the arbitration provision and to the arbitrability of the dispute are for the court to decide. The arbitrator is bound by the terms of this provision.

Governing Law. The law of the state of your residence shall govern this Limited Warranty and any disputes between us except to the extent that such law is preempted by or inconsistent with applicable federal law.

Fees/Costs. You do not need to pay any fee to begin an arbitration. Upon receipt of your written demand for arbitration, LG will promptly pay all arbitration filing fees to the AAA unless you seek more than \$25,000 in damages, in which case the payment of these fees will be governed by the AAA Rules. Except as otherwise provided for herein, LG will pay all AAA filing, administration and arbitrator fees for any arbitration initiated in accordance with the AAA Rules and this arbitration provision. If you prevail in the arbitration, LG will pay your attorneys' fees and expenses as long as they are reasonable, by considering factors including, but not limited to, the purchase amount and claim amount. Notwithstanding the foregoing, if applicable law allows for an award of reasonable attorneys' fees and expenses, an arbitrator can award them to the same extent that a court would. If the arbitrator finds either the substance of your claim or the relief sought in the demand is frivolous or brought for an improper purpose (as measured by the standards set forth in Federal Rule of Civil Procedure 11(b)), then the payment of all arbitration fees will be governed by the AAA Rules. In such a situation, you agree to reimburse LG for all monies previously disbursed by it that are otherwise your obligation to pay under the AAA Rules. Except as otherwise provided for, LG waives any rights it may have to seek attorneys' fees and expenses from you if LG prevails in the arbitration.

Hearings and Location. If your claim is for \$25,000 or less, you may choose to have the arbitration conducted solely on the basis of (1) documents submitted to the arbitrator, (2) through a telephonic hearing, or (3) by an in-person hearing as established by the AAA Rules. If your claim exceeds \$25,000, the right to a hearing will be determined by the AAA Rules. Any in-person arbitration hearings will be held at a location within the federal judicial district in which you reside unless we both agree to another location or we agree to a telephonic arbitration.

Opt Out. You may opt out of this dispute resolution procedure. If you opt out, neither you nor LG can require the other to participate in an arbitration proceeding. To opt out, you must send notice to LG no later than 30 calendar days from the date of the first consumer purchaser's purchase of the product by either: (i) sending an e-mail to optout@lge.com, with the subject line: "Arbitration Opt Out" or (ii) calling 1-800-980-2973. You must include in the opt out e-mail or provide by telephone: (a) your name and address; (b) the date on which the product was purchased; (c) the product model name or model number; and (d) the serial number (the serial number can be found (i) on the product; or (ii) online by accessing <https://www.lg.com/us/support/repair-service/schedule-repair-continued> and clicking on "Find My Model & Serial Number").

You may only opt out of the dispute resolution procedure in the manner described above (that is, by e-mail or telephone); no other form of notice will be effective to opt out of this dispute resolution procedure. Opting out of this dispute resolution procedure will not affect the coverage of the Limited Warranty in any way, and you will continue to enjoy the full benefits of the Limited Warranty. If you keep this product and do not opt out, then you accept all terms and conditions of the arbitration provision described above.

WARRANTY (CANADA)

ARBITRATION NOTICE: THIS LIMITED WARRANTY CONTAINS AN ARBITRATION PROVISION THAT REQUIRES YOU AND LG TO RESOLVE DISPUTES BY BINDING ARBITRATION INSTEAD OF IN COURT, UNLESS THE LAWS OF YOUR PROVINCE OR TERRITORY DO NOT PERMIT THAT, OR, IN OTHER JURISDICTIONS, IF YOU CHOOSE TO OPT OUT. IN ARBITRATION, CLASS ACTIONS AND JURY TRIALS ARE NOT PERMITTED. PLEASE SEE THE SECTION TITLED "PROCEDURE FOR RESOLVING DISPUTES" BELOW.

PROCEDURE FOR RESOLVING DISPUTES:

EXCEPT WHERE PROHIBITED AT LAW, ALL DISPUTES BETWEEN YOU AND LG ARISING OUT OF OR RELATING IN ANY WAY TO THIS LIMITED WARRANTY OR THE PRODUCT SHALL BE RESOLVED EXCLUSIVELY THROUGH BINDING ARBITRATION, AND NOT IN A COURT OF GENERAL JURISDICTION. EXCEPT WHERE PROHIBITED AT LAW, YOU AND LG BOTH IRREVOCABLY AGREE TO WAIVE THE RIGHT TO A JURY TRIAL AND TO BRING OR PARTICIPATE IN A CLASS ACTION.

Definitions. For the purposes of this section, references to "LG" mean LG Electronics Canada, Inc., its parents, subsidiaries and affiliates, and each of their officers, directors, employees, agents, beneficiaries, predecessors in interest, successors, assigns and suppliers; references to "dispute" or "claim" shall include any dispute, claim or controversy of any kind whatsoever (whether based in contract, tort, statute, regulation, ordinance, fraud, misrepresentation or any other legal or equitable theory) arising out of or relating in any way to the sale, condition or performance of the product or this Limited Warranty.

Notice of Dispute. In the event you intend to commence an arbitration proceeding, you must first notify LG in writing at least 30 days in advance of initiating the arbitration by sending a letter to LGECI Legal Team at 20 Norelco Drive, North York, Ontario, Canada M9L 2X6 (the "Notice of Dispute"). You and LG agree to engage in good faith discussions in an attempt to amicably resolve your claim. The notice must provide your name, address, and telephone number; identify the product that is the subject of the claim; and describe the nature of the claim and the relief being sought. If you and LG are unable to resolve the dispute within 30 days of LG's receipt of the Notice of Dispute, the dispute shall be resolved by binding arbitration in accordance with the procedure set out herein. You and LG both agree that, during the arbitration proceeding, the terms (including any amount) of any settlement offer made by either you or LG will not be disclosed to the arbitrator until the arbitrator determines the dispute.

Agreement to Binding Arbitration and Class Action Waiver. Upon failure to resolve the dispute during the 30 day period after LG's receipt of the Notice of Dispute, you and LG agree to resolve any claims between you and LG only by binding arbitration on an individual basis, unless you opt out as provided below, or you reside in a jurisdiction that prevents full application of this clause in the circumstances of the claims at issue (in which case if you are a consumer, this clause will only apply if you expressly agree to the arbitration). To the extent permitted by applicable law, any dispute between you and LG shall not be combined or consolidated with a dispute involving any other person's or entity's product or claim. More specifically, without limitation of the foregoing, except to the extent such a prohibition is not permitted at law, any dispute between you and LG shall not under any circumstances proceed as part of a class or representative action. Instead of arbitration, either party may bring an individual action in small claims court, but that small claims court action may not be brought on a class or representative basis except to the extent this prohibition is not permitted at law in your province or territory of jurisdiction as it relates to the claims at issue between you and LG.

Arbitration Rules and Procedures. To begin arbitration of a claim, either you or LG must make a written demand for arbitration. The arbitration will be private and confidential, and conducted on a simplified and expedited basis before a single arbitrator chosen by the parties under the provincial or territorial commercial arbitration law and rules of the province or territory of your residence. You must also send a copy of your written demand to LG at LG Electronics, Canada, Inc., Attn: Legal Department- Arbitration, 20 Norelco Drive, North York, Ontario M9L 2X6. This arbitration provision is governed by your applicable provincial or territorial commercial arbitration legislation. Judgment may be entered on the arbitrator's award in any court of competent jurisdiction. All issues are for the arbitrator to decide, except that, issues relating to the scope and enforceability of the arbitration provision and to the arbitrability of the dispute are for the court to decide. The arbitrator is bound by the terms of this provision.

Governing Law. The law of the province or territory of your purchase shall govern this Limited Warranty and any disputes between you and LG except to the extent that such law is preempted by or inconsistent with applicable federal or provincial/territorial law. Should arbitration not be permitted for any claim, action, dispute or controversy between you and LG, you and LG attorn to the exclusive jurisdiction of the courts of the province or territory of your purchase for the resolution of the claim, action, dispute or controversy between you and LG.

Fees/Costs. You do not need to pay any fee to begin an arbitration. Upon receipt of your written demand for arbitration, LG will promptly pay all arbitration filing fees unless you seek more than \$25,000 in damages, in which case the payment of these fees will be governed by the applicable arbitration rules. Except as otherwise provided for herein, LG will pay all filing, administration and arbitrator fees for any arbitration initiated in accordance with the applicable arbitration rules and this arbitration provision. If you prevail in the arbitration, LG will pay your attorneys' fees and expenses as long as they are reasonable, by considering factors including, but not limited to, the purchase amount and claim amount. Notwithstanding the foregoing, if applicable law allows for an award of reasonable attorneys' fees and expenses, an arbitrator can award them to the same extent that a court would. If the arbitrator finds either the substance of your claim or the relief sought in the demand is frivolous or brought for an improper purpose (as measured by the applicable laws), then the payment of all arbitration fees will be governed by the applicable arbitration rules. In such a situation, you agree to reimburse LG for all monies previously disbursed by it that are otherwise your obligation to pay under the applicable arbitration rules. Except as otherwise provided for, LG waives any rights it may have to seek attorneys' fees and expenses from you if LG prevails in the arbitration.

Hearings and Location. If your claim is for \$25,000 or less, you may choose to have the arbitration conducted solely (1) on the basis of documents submitted to the arbitrator, (2) through a telephonic hearing, or (3) by an in-person hearing as established by the applicable arbitration rules. If your claim exceeds \$25,000, the right to a hearing will be determined by the applicable arbitration rules. Any in-person arbitration hearings will be held at the nearest, most mutually-convenient arbitration location available within the province or territory in which you reside unless you and LG both agree to another location or agree to a telephonic arbitration.

Severability and Waiver. If any portion of this Limited Warranty (including these arbitration procedures) is unenforceable, the remaining provisions will continue in full force and effect to the maximum extent permitted by applicable law. Should LG fail to enforce strict performance of any provision of this Limited Warranty (including these arbitration procedures), it does not mean that LG intends to waive or has waived any provision or part of this Limited Warranty.

Opt Out. You may opt out of this dispute resolution procedure. If you opt out, neither you nor LG can require the other to participate in an arbitration proceeding. To opt out, you must send notice to LG no later than 30 calendar days from the date of the first consumer purchaser's purchase of the product by either (i) sending an e-mail to optout@lge.com, with the subject line: "Arbitration Opt Out;" or (ii) calling 1-800-980-2973. You must include in the opt out e-mail or provide by telephone: (a) your name and address; (b) the date on which the product was purchased; (c) the product model name or model number; and (d) the serial number (the serial number can be found (i) on the product; or (ii) online by accessing https://www.lg.com/ca_en/support/repair-service/schedule-repair and clicking on "Find My Model & Serial Number").

In the event that you "Opt Out", the law of the province or territory of your residence shall govern this Limited Warranty and any disputes between you and LG except to the extent that such law is preempted by or inconsistent with applicable federal or provincial/territorial law. Should arbitration not be permitted for any claim, action, dispute or controversy between you and LG, you and LG agree to attorn to the exclusive jurisdiction of the courts of the province or territory of your residence for the resolution of the claim, action, dispute or controversy between you and LG.

You may only opt out of the dispute resolution procedure in the manner described above (that is, by e-mail or telephone); no other form of notice will be effective to opt out of this dispute resolution procedure. Opting out of this dispute resolution procedure will not affect the coverage of the Limited Warranty in any way, and you will continue to enjoy the full benefits of the Limited Warranty. If you keep this product and do not opt out, then you accept all terms and conditions of the arbitration provision described above.

Conflict of Terms. In the event of a conflict or inconsistency between the terms of this Limited Warranty and the End User License Agreement ("EULA") in regards to dispute resolution, the terms of this Limited Warranty shall control and govern the rights and obligations of the parties and shall take precedence over the EULA.



MANUEL D'UTILISATION

CLIMATISEUR

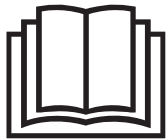

Veillez lire attentivement le présent manuel de l'utilisateur avant de faire fonctionner l'appareil et conservez-le à portée de la main pour le consulter en tout temps.

TYPE: MURAL



Si l'unité intérieure est connectée avec un type multi split, il ne s'agit pas de produits certifiés Energy Star

www.lg.com

Copyright © 2017 - 2021 LG Electronics Inc. Tous droits réservés

TABLE DES MATIÈRES

2 TABLE DES MATIÈRES

3 CONSIGNES DE SÉCURITÉ

3 CONSIGNES DE SÉCURITÉ IMPORTANTES

7 FONCTIONNEMENT

7 Remarques concernant le fonctionnement
7 Pièces et fonctions
8 Télécommande sans fil
13 Redémarrage automatique du climatiseur
13 Utilisation de la fonction de mode
15 Utilisation de la fonction Jet Mode (jets d'air)
16 Utilisation de la fonction de vitesse de ventilation
16 Réglage de la direction du débit d'air
17 Réglage de la minuterie de marche/d'arrêt
18 Utilisation du mode Veille (facultatif)
18 Utilisation de la fonction Veille simple (facultatif)
19 Utilisation de la fonction d'affichage de la consommation énergétique (facultatif)
19 Utilisation de la fonction de désactivation de l'éclairage (facultatif)
19 Utilisation de la fonction Comfort Air (débit d'air confortable) (facultatif)
20 Utilisation de la fonction d'économie de l'énergie (facultatif)
20 Utilisation de la fonction de contrôle de l'énergie (facultatif)
21 Utilisation de fonctions spéciales

24 FONCTIONS INTELLIGENTES

24 Application LG ThinQ
26 Smart Diagnosis^{MC}

27 ENTRETIEN

29 Nettoyage du filtre à air
30 Nettoyez le filtre à micropoussières et le filtre triple (facultatif)

31 DÉPANNAGE

35 GARANTIE (CANADA)

CONSIGNES DE SÉCURITÉ

LISEZ TOUTES LES CONSIGNES AVANT UTILISATION

Votre sécurité et celle des autres sont très importantes.

Nous fournissons de nombreux conseils de sécurité importants dans ce manuel et sur votre appareil. Lisez toujours l'ensemble des messages de sécurité et respectez-les.

 Cela est le symbole d'alerte de sécurité.

Ce symbole est destiné à vous alerter de dangers potentiels pouvant entraîner la mort ou des blessures.

Tous les messages de sécurité suivent le symbole d'alerte de sécurité et le mot AVERTISSEMENT ou ATTENTION.

AVERTISSEMENT

Ne pas suivre les instructions pourrait entraîner la mort ou des blessures graves.

MISE EN GARDE

Si vous ne suivez pas les consignes, cela pourrait entraîner des blessures mineures ou modérées ou endommager le produit.

Tous les messages de sécurité vous avertissent d'un danger potentiel et vous disent comment réduire le risque de blessure, ainsi que ce qui peut arriver si les instructions ne sont pas suivies.

CONSIGNES DE SÉCURITÉ IMPORTANTES

AVERTISSEMENT

Pour réduire le risque d'explosion, d'incendie, de décès, de choc électrique, de blessures ou de brûlures des personnes utilisant ce produit, suivez les précautions de base, dont les suivantes :

- L'installation ou la réparation effectuée par des personnes non autorisées peut présenter des risques pour vous et pour les autres.
- L'installation doit être conforme aux codes du bâtiment locaux ou, en l'absence de codes locaux, le National Electrical Code NFPA 70/ANSI C1-1003 ou l'édition en vigueur du Code canadien de l'électricité CSA C.22 partie 1. 1.
- Les renseignements contenus dans le manuel doivent être utilisés par un technicien qualifié qui connaît bien les procédures de sécurité et équipé des outils et des instruments d'essai appropriés.
- Ne pas lire ou ne pas suivre toutes les instructions du présent manuel peut entraîner des dysfonctionnements de l'équipement, des dégâts matériels, des blessures ou la mort.
- Le remplacement du câble d'alimentation doit être effectué par un service d'entretien autorisé à l'aide de pièces d'origine uniquement.
- Cet appareil ne doit pas être utilisé par des personnes (y compris des enfants) dont les capacités physiques, sensorielles ou mentales sont réduites, ou dont l'expérience et les connaissances sont insuffisantes, sauf sous surveillance ou si des instructions d'utilisation leur ont été données par une personne responsable de leur sécurité. Les enfants doivent être surveillés pour s'assurer qu'ils ne jouent pas avec l'appareil.

Installation

- Ne pas installer le climatiseur sur une surface instable ou dans un endroit où il pourrait tomber.
- Communiquer avec un centre de service agréé lors de l'installation ou du déplacement du climatiseur.
- Installer le panneau et le couvercle de la boîte de commande de façon sécuritaire.
- Ne pas installer le climatiseur dans un endroit où des liquides inflammables ou des gaz tels que l'essence, le propane, du diluant pour peinture, etc., sont entreposés.
- S'assurer que le tuyau et le câble d'alimentation reliant les unités intérieures et extérieures ne sont pas trop serrés lors de l'installation du climatiseur.
- Utiliser un disjoncteur et un fusible standards conformes au calibre prescrit pour le climatiseur.
- Ne pas faire entrer d'air ou de gaz dans le système, sauf le réfrigérant indiqué.
- Utiliser un gaz ininflammable (azote) pour vérifier les fuites et purger l'air; utiliser de l'air comprimé ou un gaz inflammable peut causer un incendie ou une explosion.
- Les raccords de câblage extérieurs/intérieurs doivent être fixés solidement, et le câble doit être acheminé correctement de sorte qu'il n'y a aucune force de traction du câble aux bornes de connexion. Des raccords incorrects ou lâches peuvent entraîner une production de chaleur ou un incendie.
- Installer la prise électrique et le disjoncteur dédié avant d'utiliser le climatiseur.
- Ne pas connecter le fil de terre à un tuyau de gaz, un paratonnerre ou un fil de terre téléphonique.
- Si le câble d'alimentation électrique est endommagé, il doit être remplacé par le fabricant ou un de ces agents de service ou encore une personne qualifiée possédant ce type de compétences pour éviter un risque.
- N'installez pas l'appareil dans des atmosphères potentiellement explosives.

Fonctionnement

- Utiliser uniquement les pièces indiquées dans la liste des pièces de rechange. Ne jamais tenter de modifier l'appareil.
- S'assurer que les enfants ne grimpent pas sur l'unité extérieure et ne la frappent pas.
- Jeter les piles dans un endroit où il n'y a pas de danger d'incendie.
- Utiliser uniquement le réfrigérant indiqué sur l'étiquette du climatiseur.
- Couper l'alimentation s'il n'y a aucun bruit, ni odeur, ni fumée provenant du climatiseur.
- Ne pas laisser de substances inflammables comme de l'essence, du benzène ou du diluant à proximité du climatiseur.
- Communiquer avec un centre de service agréé lorsque le climatiseur est submergé par des eaux de crue.
- Ne pas utiliser le climatiseur pendant une longue période dans un petit endroit sans ventilation adéquate.
- Dans le cas d'une fuite de gaz (fréon, gaz propane, GPL, etc.), ventiler suffisamment avant d'utiliser à nouveau le climatiseur.
- Pour nettoyer l'intérieur, communiquer avec un centre de service ou un détaillant agréé. L'utilisation de détergents agressifs peut provoquer de la corrosion ou des dommages à l'unité.

- S'assurer de ventiler suffisamment lorsque le climatiseur et un appareil de chauffage tel qu'un radiateur sont utilisés simultanément.
- Ne pas obstruer l'entrée ou la sortie du flux d'air.
- Ne pas mettre les mains ou d'autres objets dans l'entrée ou de la sortie d'air tandis que le climatiseur fonctionne.
- S'assurer que le câble d'alimentation n'est ni sale, ni lâche, ni cassé.
- Ne jamais toucher, utiliser ou réparer le climatiseur avec les mains mouillées.
- Ne pas placer d'objets sur le câble d'alimentation.
- Ne pas placer de radiateur ou d'autres appareils de chauffage à proximité du câble d'alimentation.
- Ne pas modifier ou allonger le câble d'alimentation. Si l'isolation des câbles d'alimentation est rayée ou pèle, cela peut provoquer un incendie ou un choc électrique. Il faut la remplacer.
- Couper immédiatement l'alimentation électrique en cas de panne ou d'orage.
- Veillez à ce qu'il soit impossible de retirer le cordon d'alimentation ou de l'endommager pendant le fonctionnement de l'appareil.
- Ne touchez ni à la tuyauterie du frigorigène ou de l'eau ni à aucune pièce interne pendant le fonctionnement ou juste après l'arrêt de l'unité.

Entretien

- Ne pas nettoyer l'appareil en vaporisant de l'eau directement dessus.
- Avant de nettoyer ou d'effectuer l'entretien, débrancher l'alimentation électrique et attendre l'arrêt du ventilateur.

MISE EN GARDE

Afin de réduire le risque de blessures légères, de dysfonctionnement ou de dommages au produit ou à la propriété lors de l'utilisation de ce produit, suivre les précautions de base, dont les suivantes :

Installation

- N'installez pas le climatiseur dans un endroit où il sera exposé directement au vent de mer (embrun salé).
- Installer le tuyau de vidange correctement pour assurer un bon drainage de l'eau de condensation.
- Rester prudent lors du déballage et de l'installation du climatiseur.
- Ne pas toucher le réfrigérant qui fuit pendant l'installation ou la réparation.
- Se mettre à deux personnes ou plus pour transporter le climatiseur ou utiliser un chariot élévateur.
- Installer l'unité extérieure de façon à la protéger des rayons directs du soleil. Ne pas placer l'unité intérieure dans un endroit où elle est directement exposée aux rayons du soleil à travers les fenêtres.
- Mettez au rebut les matériaux d'emballage tels que les vis, clous, sacs de plastique ou piles en utilisant un emballage approprié après l'installation ou la réparation.
- Installer le climatiseur dans un endroit où le bruit de l'unité extérieure ou les gaz d'échappement ne dérangeront pas les voisins. Ne pas le faire peut entraîner des conflits de voisinage.

Fonctionnement

- Retirer les piles si la télécommande ne doit pas être utilisée pendant une longue période.
- S'assurer que le filtre est installé avant de faire fonctionner le climatiseur.
- Assurez-vous de vérifier s'il y a une fuite de frigorigène après avoir installé ou réparé le climatiseur.
- Suivre les normes de la région ou du pays pour la manipulation du réfrigérant et l'air climatisé et pour le démontage du climatiseur.
- Ne placer aucun objet sur le climatiseur.
- Ne jamais mélanger différents types de piles ou des piles neuves et usagées pour la télécommande.
- Ne pas laisser le climatiseur fonctionner longtemps lorsque l'humidité est très élevée ou quand une porte ou une fenêtre a été laissée ouverte.
- Arrêter d'utiliser la télécommande si la batterie présente une fuite de liquide. Si vos vêtements ou votre peau sont exposés au liquide qui fuit d'une pile, les rincer à l'eau propre.
- Ne pas exposer les personnes, les animaux ou les plantes à l'air froid ou chaud du climatiseur pour des périodes de temps prolongées.
- Si une personne a avalé le liquide qui fuit de la pile, bien rincer l'intérieur de sa bouche et consulter un médecin.
- Ne pas boire l'eau de vidange du climatiseur.
- Ne pas utiliser le produit à des fins particulières, telles que la conservation des aliments, des œuvres d'art, etc. Il s'agit d'un climatiseur aux fins de consommation, pas d'un système de refroidissement de précision. Il existe des risques de dommage ou de perte de propriété.
- Ne pas recharger ou démonter les piles.

Entretien

- Ne jamais toucher les parties métalliques du climatiseur en retirant le filtre à air.
- Utiliser un tabouret ou une échelle solide lors du nettoyage, de l'entretien ou de la réparation du climatiseur monté en hauteur.
- Ne jamais utiliser d'agents nettoyants puissants ni de solvants lors du nettoyage du climatiseur ni pulvériser de l'eau. Utiliser un chiffon doux.

FONCTIONNEMENT

Remarques concernant le fonctionnement

Astuces pour économiser l'énergie

- Évitez un refroidissement excessif des espaces intérieurs. Une telle utilisation pourrait représenter un danger pour votre santé et entraîner une plus grande consommation électrique.
- Évitez d'exposer le climatiseur aux rayons solaires à l'aide de rideaux ou de persiennes lorsqu'il est en marche.
- Maintenez les portes et les fenêtres complètement fermées lorsque vous utilisez le climatiseur.
- Réglez la direction du débit d'air verticalement ou horizontalement pour permettre la circulation de l'air intérieur.
- Accélérez le ventilateur pour refroidir ou réchauffer rapidement l'air intérieur en peu de temps.
- Ouvrez régulièrement des fenêtres pour des besoins d'aération étant donné que la qualité de l'air intérieur peut se détériorer si vous utilisez le climatiseur pendant des périodes prolongées.
- Nettoyez le filtre à air toutes les deux semaines. La poussière et les impuretés accumulées dans le filtre à air peuvent bloquer la circulation de l'air ou diminuer les performances de l'appareil.

Pièces et fonctions

Unité intérieure

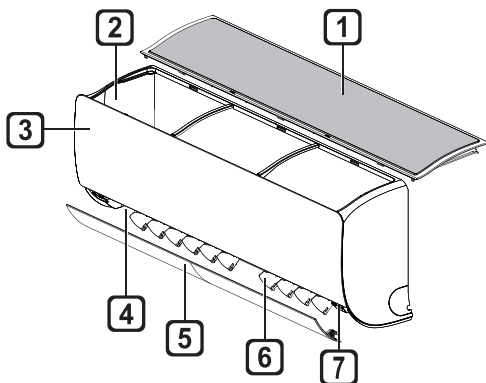

- 1 Filtre à air
- 2 Entrée d'air
- 3 Couvercle avant
- 4 Sortie d'air
- 5 Déflecteur d'air (volet horizontal)
- 6 Déflecteur d'air (volet vertical)
- 7 Bouton de mise en marche et d'arrêt

Unité extérieure

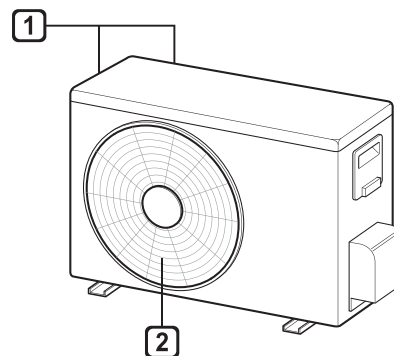

- 1 Évents d'entrée d'air
- 2 Évents de sortie d'air

REMARQUE

- Le nombre de témoins de fonctionnement et leurs positions peuvent varier en fonction du modèle de climatiseur.
- L'élément peut varier selon le modèle.

Télécommande sans fil

Insertion des piles

Si l'écran d'affichage de la télécommande commence à s'éteindre, remplacez les piles. Insérez des piles AAA (1,5 V) avant d'utiliser la télécommande.

- 1 Enlevez le couvercle du compartiment à piles.

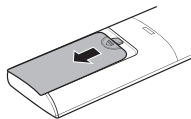

- 2 Insérez les nouvelles piles et assurez-vous que les bornes + et - sont orientées correctement.

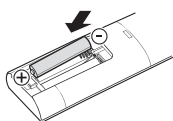

Installation du support de la télécommande

Afin de protéger la télécommande, installez le support à l'abri du contact direct avec les rayons du soleil.

- 1 Choisissez un endroit sécurisé et facilement accessible.
- 2 Installez le support en fixant solidement les 2 vis à l'aide d'un tournevis.

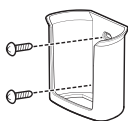

Méthode de fonctionnement

Orientez la télécommande vers le récepteur au bas du climatiseur pour le mettre en marche.

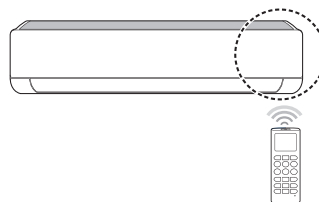

REMARQUE

- La télécommande peut mettre d'autres appareils électroniques en marche si vous la pointez vers ces appareils. Assurez-vous d'orienter la télécommande vers le récepteur de signaux du climatiseur.
- Pour un bon fonctionnement, utilisez un tissu doux pour nettoyer l'émetteur et le récepteur.
- Si la fonction n'est pas offerte avec le produit, aucune alarme sonore n'est émise par le produit lorsque le bouton d'une telle fonction est enfoncé sur la télécommande, sauf pour la direction de la circulation de l'air (SWING), l'affichage d'énergie (ECONO), la fonction de purification de l'air (P.L.P.).

Réglage de l'heure actuelle

- 1 Insérez les piles.
 - L'icône ci-dessous clignote au bas de l'écran.



- 2 Appuyez sur  ou  pour régler les minutes.
- 3 Appuyez sur le bouton **SET/CANCEL** pour terminer.

REMARQUE

- La minuterie de marche/arrêt est disponible après le réglage de l'heure actuelle.

Utilisation de la fonction de conversion °C/°F (facultatif)

Cette fonction permet de convertir les températures en °C ou en °F

- Maintenez enfoncé le bouton  pendant environ 5 secondes.

Fonctionnement du climatiseur sans télécommande

Vous pouvez utiliser le bouton **ON/OFF** de l'unité intérieure pour mettre le climatiseur en marche lorsque la télécommande est indisponible.

- 1 Ouvrez le couvercle avant (Type 2) ou volet horizontal (Type 1).
- 2 Appuyez sur le bouton **ON/OFF**.

Type 1

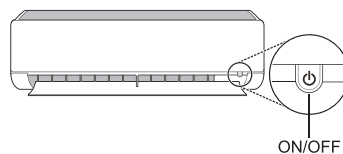

Type 2

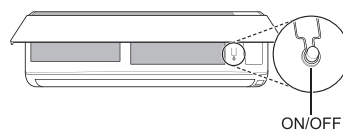

REMARQUE

- Le moteur pas-à-pas peut être endommagé si le volet horizontal est ouvert rapidement.
- La vitesse de ventilation est réglée au niveau maximal.
- L'élément peut varier selon le modèle.
- La température ne peut pas être réglée lorsque le bouton de mise en **ON/OFF** d'urgence est utilisé.
- Pour les modèles à refroidissement et à chauffage, la température est réglée entre 22 °C et 24 °C

Utilisation de la télécommande sans fil

Vous pouvez utiliser la télécommande pour accéder à plus de fonctions du climatiseur.

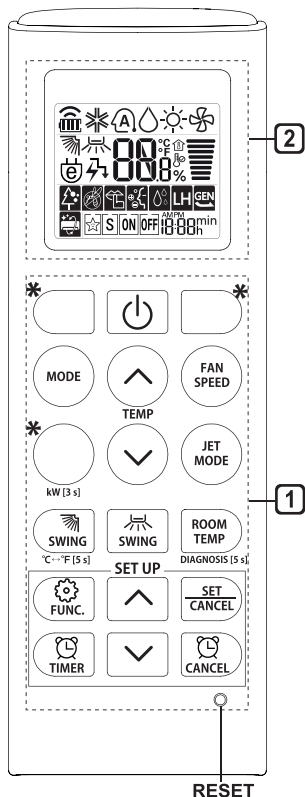

1 Button	2 Écran d'affichage	Description	Disponible Fonction	
			une partie	Multi
	-	Pour allumer/éteindre le climatiseur.	<input type="checkbox"/>	<input type="checkbox"/>
	88 °C	Pour régler la température de la pièce avec les modes Refroidissement, Chauffage ou Changement automatique.	<input type="checkbox"/>	<input type="checkbox"/>
MODE		Pour sélectionner le mode Refroidissement.	<input type="checkbox"/>	<input type="checkbox"/>
		Pour sélectionner le mode Chauffage.	<input type="checkbox"/>	<input type="checkbox"/>
		Pour sélectionner le mode Déshumidification.	<input type="checkbox"/>	<input type="checkbox"/>
		Pour sélectionner le mode Ventilation.	<input type="checkbox"/>	<input type="checkbox"/>
		Pour sélectionner le mode Changement automatique ou de fonctionnement automatique.	<input type="checkbox"/>	<input type="checkbox"/>
JET MODE	PO	Pour changer rapidement la température de la pièce.	<input type="checkbox"/>	<input type="checkbox"/>
FAN SPEED		Pour régler la vitesse de ventilation.	<input type="checkbox"/>	<input type="checkbox"/>
		Pour régler la direction du débit d'air verticalement ou horizontalement.	<input type="checkbox"/>	<input type="checkbox"/>

REMARQUE

- * Les boutons peuvent varier selon le modèle.
- Lorsque vous êtes connecté à l'unité extérieure Multi, les fonctions Affichage Énergie, Contrôle Énergie, Silencieux et Diagnostic intelligent peuvent ne pas être prises en charge.

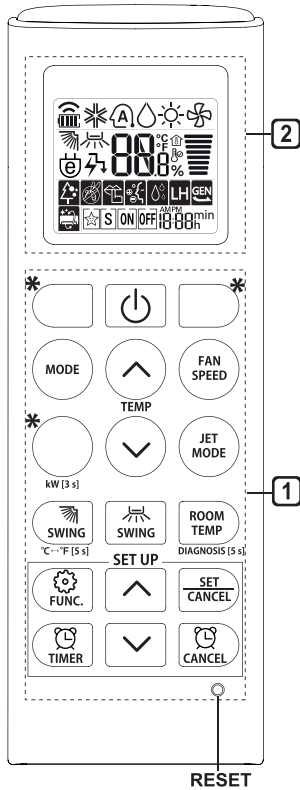







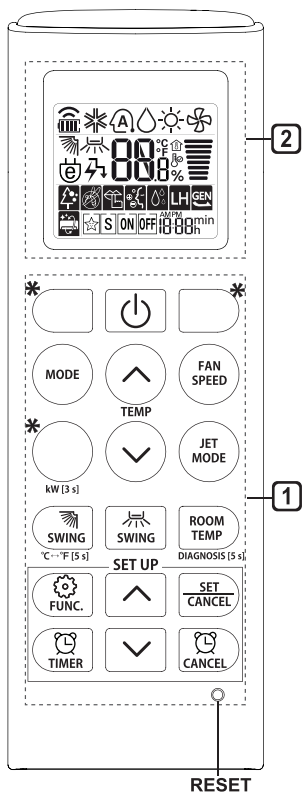

1 Button	2 Écran d'affichage	Description	Disponible Fonction	
			une partie	Multi
	 	Pour allumer/ éteindre le climatiseur automatiquement à une heure précise.	○	○
SET/ CANCEL	-	Pour régler/annuler les fonctions spéciales et la minuterie.	○	○
	-	Pour annuler les réglages de la minuterie.	○	○
	-	Pour régler l'heure.	○	○
*LIGHT OFF	-	Pour régler la luminosité de l'écran d'affichage de l'unité intérieure.	○	○
ROOM TEMP		Pour afficher la température de la pièce.	○	○
°C↔°F [5 s]		Pour convertir les températures en °C ou en °F	○	○
*ENERGY SAVING		Pour réduire la consommation énergétique.	○	○
*COMFORT AIR		Pour faire dévier la direction du débit d'air.	○	○
kW [3 s]	-	Pour afficher ou non l'information concernant la consommation énergétique.	○	X
*ENERGY CTRL		Pour activer la fonction d'économie de l'énergie.	X	X
*COMFORT SLEEP		Pour créer un environnement de sommeil confortable.	○	X
DIAGNOSIS [5 s]	-	Pour vérifier aisément des renseignements sur la maintenance du produit.	○	○

FRANÇAIS

12 FONCTIONNEMENT



1 Button	2 Écran d'affichage	Description	Disponible Fonction	
			une partie	Multi
		Le générateur d'ions utilise des millions d'ions pour aider à améliorer la qualité de l'air intérieur.	X	X
		Pour réduire le bruit des unités extérieures.	X	X
		Pour favoriser l'hydratation de la peau en générant des nuages d'ions.	X	X
		Pour réduire l'humidité intérieure rapidement.	X	X
		Pour conserver la température minimale de la pièce et empêcher les objets qui s'y trouvent de geler.	O (facultatif)	X
		Pour éloigner les moustiques.	X	X
		Pour éliminer l'humidité dans l'unité intérieure.	O	O
		Pour créer un environnement de sommeil confortable.	X	X
RESET	-	Pour réinitialiser les réglages de la télécommande.	O	O

REMARQUE

- Certaines fonctions ne sont pas prises en charge selon le modèle.
- * Les boutons peuvent varier selon le modèle.
- Appuyez sur le bouton **SET/CANCEL** pour activer la **FUNC** sélectionnée.

Redémarrage automatique du climatiseur

Lorsque le climatiseur est remis en marche après une coupure électrique, cette fonction permet de restaurer les réglages précédents.

Désactivation de la fonction de redémarrage automatique

- 1 Ouvrez le couvercle avant (Type 2) ou volet horizontal (Type 1).
- 2 Maintenez le bouton **ON/OFF** enfoncé pendant six secondes; l'appareil émettra deux signaux sonores, et le témoin clignotera quatre fois.
 - Pour réactiver cette fonction, maintenez le bouton **ON/OFF** enfoncé pendant 6 secondes. Le climatiseur va émettre deux bips et le voyant va clignoter 4 fois.

Type 1

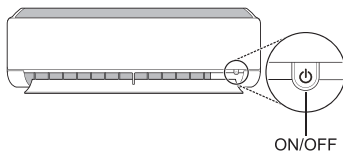

Type 2

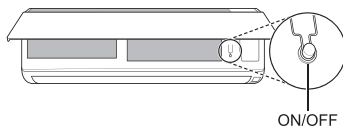

REMARQUE

- L'élément peut varier selon le modèle.
- Si vous maintenez le bouton **ON/OFF** enfoncé pendant 3 à 5 secondes au lieu de 6 secondes, l'unité va basculer en mode test. En mode test, le climatiseur émet un air intense pour le refroidissement pendant 18 minutes avant de retourner aux réglages par défaut.

Utilisation de la fonction de mode

Cette fonction permet de sélectionner un mode de fonctionnement.

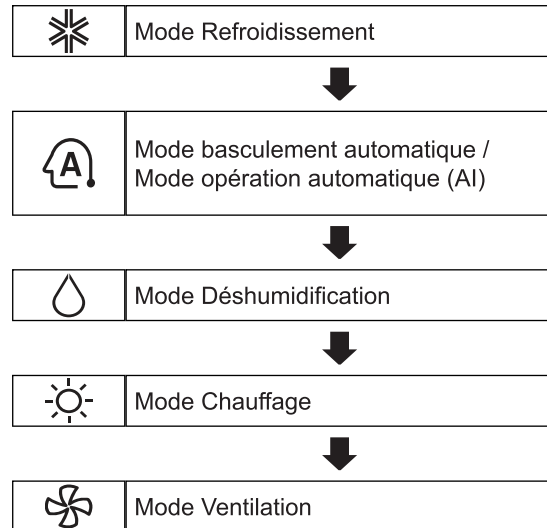



Mode Refroidissement

- 1 Allumez l'appareil.
- 2 Appuyez plusieurs fois sur le bouton **MODE** pour sélectionner le mode Refroidissement.
 - ❄️ est affiché à l'écran.
- 3 Appuyez sur ⬆️ ou ⬇️ pour régler la température.

Fonctionnement automatique (intelligence artificielle)

Modèle Multi



Avec ce mode de fonctionnement, le système est automatiquement géré par les commandes électroniques.

- 1 Allumez l'appareil.
- 2 Appuyez plusieurs fois sur le bouton **MODE** pour sélectionner le mode de fonctionnement automatique.
 -  est affiché à l'écran.
- 3 Appuyez sur  ou  pour régler la température.
- 4 Appuyez sur le bouton **FAN SPEED** pour sélectionner la vitesse du ventilateur.

Mode Changement automatique

Modèle Mono Split

Ce mode permet de changer automatiquement le mode de fonctionnement pour maintenir la température réglée à ± 2 °C

- 1 Allumez l'appareil.
- 2 Appuyez plusieurs fois sur le bouton **MODE** pour sélectionner le mode Changement automatique.
 -  est affiché à l'écran.
- 3 Appuyez sur  ou  pour régler la température.
- 4 Appuyez sur le bouton **FAN SPEED** pour sélectionner la vitesse du ventilateur.

Mode Déshumidification



Ce mode permet d'éliminer une humidité excessive dans un milieu caractérisé par un niveau d'humidité élevé ou pendant la saison des pluies, afin d'empêcher que la moisissure ne s'installe dans le système. Ce mode permet également d'ajuster automatiquement la température ambiante et la vitesse de ventilation pour maintenir un niveau d'humidité optimal.

- 1 Allumez l'appareil.
- 2 Appuyez plusieurs fois sur le bouton **MODE** pour sélectionner le mode Déshumidification.
 -  est affiché à l'écran.

REMARQUE

- Dans ce mode, vous ne pouvez pas régler la température ambiante; elle est réglée automatiquement.
- De plus, la température ambiante ne s'affiche pas à l'écran.
- En mode Déshumidification, le compresseur et le ventilateur intérieur pourraient ne pas fonctionner lorsque la température ambiante est inférieure à 24 °C

Mode Chauffage

- 1 Allumez l'appareil.
- 2 Appuyez plusieurs fois sur le bouton **MODE** pour sélectionner le mode Chauffage.
 -  est affiché à l'écran.
- 3 Appuyez sur  ou  pour régler la température.

REMARQUE

- L'indication  s'affichera sur l'unité intérieure lorsque la décongélation est en marche.
- De plus, cette indication s'affichera sur l'unité intérieure:
 - lorsque le préchauffage est en marche.
 - lorsque la température ambiante a atteint la température réglée.

Mode Ventilation

Ce mode fait seulement circuler l'air intérieur sans modifier la température de la pièce.

- 1 Allumez l'appareil.
- 2 Appuyez plusieurs fois sur le bouton **MODE** pour sélectionner le mode Ventilation.
 -  est affiché à l'écran.
- 3 Appuyez sur le bouton **FAN SPEED** pour sélectionner la vitesse du ventilateur.

Utilisation de la fonction Jet Mode (jets d'air)





Modification rapide de la température ambiante

Ce mode vous permet de refroidir l'air intérieur rapidement en été ou de le réchauffer rapidement en hiver.

- La fonction Jet Mode (jets d'air) est offerte conjointement avec les modes Refroidissement, Chauffage et Déshumidification.

- 1 Allumez l'appareil.
- 2 Appuyez plusieurs fois sur le bouton **MODE** pour sélectionner le mode souhaité.
- 3 Appuyez sur le bouton **JET MODE**.
 -  est affiché à l'écran.

REMARQUE

- Le mode Jet Heating n'est pas offert sur certains modèles.
- En mode de refroidissement par jets d'air, un fort courant d'air souffle pendant 30 minutes.
- Au bout de 30 minutes, la température est définie sur 18 °C
Si vous souhaitez modifier la température, appuyez sur le bouton  ou .
- En mode chauffage jet, un fort courant d'air souffle pendant 30 minutes.
- Au bout de 30 minutes, la température est définie sur 30 °C
Si vous souhaitez modifier la température, appuyez sur le bouton  ou .
- Il est possible que l'information soit présentée différemment sur la télécommande.

Utilisation de la fonction de vitesse de ventilation

Réglage de la vitesse de ventilation

- Appuyez plusieurs fois sur le bouton **FAN SPEED** pour sélectionner la vitesse du ventilateur.

Écran	Vitesse
	Haute
	Moyenne - haute
	Moyenne
	Moyenne - basse
	Basse
-	Ventilation naturelle

REMARQUE

- La vitesse du ventilateur en mode ventilation naturelle s'ajuste automatiquement.



- Les icônes de vitesse de ventilation sont affichées sur certaines unités intérieures.

F1 → F2 → F3 → F4 → F5

- L'écran affiche l'information pendant seulement 5 secondes sur certains modèles avant de retourner à l'affichage de la température.



Réglage de la direction du débit d'air

Cette fonction permet de régler la direction du débit d'air verticalement ou horizontalement.

- Appuyez plusieurs fois   et sélectionnez la direction souhaitée.

- Sélectionnez  pour régler automatiquement la direction du débit d'air.

REMARQUE

- Il est possible que le réglage de la direction du débit d'air sur le plan horizontal ne soit pas pris en charge en fonction du modèle.
- Un réglage arbitraire du déflecteur d'air peut causer la défaillance du produit.
- Si vous redémarrez le climatiseur, il commencera à fonctionner avec la direction de débit d'air réglée précédemment; par conséquent, il est possible que le déflecteur d'air ne corresponde pas à l'icône affichée sur la télécommande. Dans un tel cas, appuyez sur  ou  pour régler la direction du débit d'air à nouveau.
- Il est possible que l'information soit présentée différemment sur la télécommande.

Réglage de la minuterie de marche/d'arrêt

Cette fonction permet de mettre en marche/d'arrêter le climatiseur automatiquement à une heure précise. Les minuteurs Marche et Arrêt peuvent être réglés ensemble.

Réglage de la minuterie de mise en marche

- 1 Appuyez plusieurs fois sur .
 - L'icône ci-dessous clignote au bas de l'écran.



- 2 Appuyez sur  ou  pour régler les minutes.

- 3 Appuyez sur le bouton **SET/CANCEL** pour terminer.
 - Une fois la minuterie réglée, l'écran affiche l'heure actuelle et l'icône  pour indiquer que l'heure d'arrêt souhaitée a été réglée.

Annulation de la minuterie de mise en marche

- 1 Appuyez plusieurs fois sur .
 - L'icône ci-dessous clignote au bas de l'écran.



- 2 Appuyez sur le bouton **SET/CANCEL** pour annuler la minuterie.

Réglage de la minuterie d'arrêt

- 1 Appuyez plusieurs fois sur .
 - L'icône ci-dessous clignote au bas de l'écran.



- 2 Appuyez sur  ou  pour régler les minutes.

- 3 Appuyez sur le bouton **SET/CANCEL** pour terminer.
 - Une fois la minuterie réglée, l'écran affiche l'heure actuelle et l'icône  pour indiquer que l'heure d'arrêt souhaitée a été réglée.

REMARQUE

- Cette fonction est désactivée lorsque vous utilisez le réglage simple de minuterie.

Annulation de la minuterie d'arrêt

- 1 Appuyez plusieurs fois sur .
 - L'icône ci-dessous clignote au bas de l'écran.



- 2 Appuyez sur le bouton **SET/CANCEL** pour annuler la minuterie.

Annulation du réglage de minuterie



- Appuyez sur  pour annuler tous les réglages de la minuterie.

Utilisation du mode Veille (facultatif)

Utilisez le mode Veille pour arrêter le climatiseur automatiquement lorsque vous allez vous coucher.

- 1 Allumez l'appareil.
- 2 Appuyez plusieurs fois sur .
 - L'icône ci-dessous clignote au bas de l'écran.



- 3 Appuyez sur  ou  pour régler l'heure (jusqu'à 7 heures).
- 4 Appuyez sur le bouton **SET/CANCEL** pour terminer.
 -  est affiché à l'écran.

REMARQUE



-  est affiché à l'écran.
- L'unité intérieure affiche le réglage de 1 à 7 heures pendant 5 secondes seulement, puis retourne à l'affichage de la température réglée.
- En mode Refroidissement ou Déshumidification, la température augmente à hauteur de 1 °C (1,8 °F) après 30 minutes et de 1 °C (1,8 °F) encore après 30 autres minutes pour vous permettre de dormir plus confortablement.
- La température augmente jusqu'à 2 °C (3,6 °F) à partir de la température prédéfinie.
- Même s'il est possible de changer le symbole correspondant à la vitesse du ventilateur sur l'écran, la vitesse est réglée automatiquement.

Utilisation de la fonction Veille simple (facultatif)

Utilisez le mode Veille pour arrêter le climatiseur automatiquement lorsque vous allez vous coucher.

- 1 Allumez l'appareil.
- 2 Appuyez plusieurs fois sur .
 - L'icône ci-dessous clignote au bas de l'écran.



- 3 Appuyez sur  ou  pour régler l'heure (jusqu'à 7 heures).
- 4 Appuyez sur le bouton **SET/CANCEL** pour terminer.
 -  est affiché à l'écran.



REMARQUE

- Cette fonction est désactivée lorsque vous réglez la minuterie d'arrêt.

Utilisation de la fonction d'affichage de la consommation énergétique (facultatif)

Cette fonction affiche la consommation énergétique de l'appareil pendant qu'il fonctionne.

Affichage de la consommation énergétique actuelle

- 1 Allumez l'appareil.
- 2 Maintenez le bouton  enfoncé pendant environ 3 secondes.
 - La consommation d'énergie instantanée  s'affiche pendant un moment sur certains appareils intérieurs.

REMARQUE

- La télécommande n'affiche pas cette information.
- L'unité de la valeur affichée est kW.
- Si elle est supérieure à 99 kW, soit la plage d'expression, la maintenir à 99 kW.
- Afficher une puissance inférieure à 10 kW avec une unité de 0,1 kW, et afficher une puissance supérieure à 10 kW avec une unité de 1 kW.
- La puissance réelle peut différer de la puissance affichée.
- Lorsque vous êtes connecté à l'unité Multi Outdoor, cette fonction peut ne pas être prise en charge.

Utilisation de la fonction de désactivation de l'éclairage (facultatif)

Luminosité de l'écran d'affichage

Vous pouvez régler la luminosité de l'écran d'affichage de l'unité intérieure.

- Appuyez sur le bouton **LIGHT OFF**.



REMARQUE

- Allumer/Éteindre l'écran de l'Affichage.



Utilisation de la fonction Comfort Air (débit d'air confortable) (facultatif)

Utilisation du volet de confort

Cette fonction commode redirige le volet selon des réglages pour empêcher l'air de souffler directement sur les occupants de la pièce.

- 1 Allumez l'appareil.
- 2 Appuyez plusieurs fois sur **COMFORT AIR** pour sélectionner la direction souhaitée.
 -  ou  est affiché à l'écran.

REMARQUE

-  ou  est affiché à l'écran de certaines unités intérieures.
- Cette fonction est désactivée lorsque vous appuyez sur **MODE** ou **JET MODE**.
- Cette fonction est désactivée et l'oscillation verticale est activée lorsque vous appuyez sur .
- Si cette fonction est éteinte, le volet horizontal fonctionne de façon automatique selon le mode choisi.

Utilisation de la fonction d'économie de l'énergie (facultatif)







Cette fonction réduit la consommation énergétique en mode Refroidissement et augmente la température à un niveau optimal pour créer un environnement plus confortable. La température s'ajuste automatiquement à 22 °C si la température désirée est inférieure à 22 °C et demeure constante si la température ambiante est supérieure à 22 °C

- 1 Allumez l'appareil.
- 2 Appuyez plusieurs fois sur le bouton **MODE** pour sélectionner le mode Refroidissement.
- 3 Appuyez sur le bouton **ENERGY SAVING**.
 -  est affiché à l'écran.

Utilisation de la fonction de contrôle de l'énergie (facultatif)

- 1 Allumez l'appareil.
- 2 Appuyez sur le bouton **ENERGY CTRL**.
 - Appuyez plusieurs fois sur **ENERGY CTRL** pour sélectionner chaque étape.

REMARQUE

- Étape 1 : La puissance absorbée est réduite de 20 % par rapport à la puissance absorbée nominale.
 -  % est affiché à l'écran.
- Étape 2 : La puissance absorbée est réduite de 40 % par rapport à la puissance absorbée nominale.
 -  % est affiché à l'écran.
- Étape 3 (facultatif) : La puissance absorbée est réduite de 60 % par rapport à la puissance absorbée nominale.
 -  % est affiché à l'écran.
-  (étape 1) ou  (étape 2) est affiché à l'écran de certaines unités intérieures.
- Cette fonction est offerte avec le mode Refroidissement.
- La capacité peut être réduite lorsque le mode de contrôle de l'énergie est sélectionné.
- La température souhaitée est affichée pendant environ 5 secondes si vous appuyez sur **FAN SPEED**,  ou .
- La température ambiante est affichée pendant environ 5 secondes si vous appuyez sur **ROOM TEMP**.

Utilisation de fonctions spéciales

- 1 Allumez l'appareil.
- 2 Appuyez plusieurs fois sur le bouton **FUNC** pour sélectionner la fonction souhaitée.
- 3 Appuyez sur le bouton **SET/CANCEL** pour terminer.

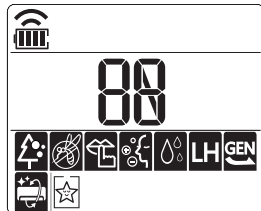

Écran	Description	Disponible Fonction	
		une partie	Multi
	Le générateur d'ions utilise des millions d'ions pour aider à améliorer la qualité de l'air intérieur.	X	X
	Pour réduire le bruit des unités extérieures.	X	X
	Pour favoriser l'hydratation de la peau en générant des nuages d'ions.	X	X
	Pour réduire l'humidité intérieure rapidement.	X	X
	Pour conserver la température minimale de la pièce et empêcher les objets qui s'y trouvent de geler.	O (facultatif)	X
	Pour éloigner les moustiques.	X	X
	Pour éliminer l'humidité dans l'unité intérieure.	O	O
	Pour créer un environnement de sommeil confortable.	X	X

FRANÇAIS

REMARQUE

- Certaines fonctions ne sont pas prises en charge selon le modèle.
- Il est possible que l'information soit présentée différemment sur la télécommande.

Annulation de fonctions spéciales

- 1 Appuyez plusieurs fois sur le bouton **FUNC** pour sélectionner la fonction souhaitée.
- 2 Appuyez sur le bouton **SET/CANCEL** pour annuler la fonction.

Utilisation de la fonction Purification d'air

Ces fonctions permettent de purifier l'air au moyen d'un filtre à air et de particules ioniques.

Fonction	Affichage	Description
Ioniseur		Les particules ioniques émises par l'ioniseur éliminent les bactéries présentes sur les surfaces et les autres substances nuisibles.
Plasma		Cette fonction élimine les contaminants microscopiques dans l'air entrant pour fournir de l'air propre et frais.

REMARQUE

- Vous pouvez utiliser cette fonction sans allumer le climatiseur.
- Le voyant des fonctions Plasma et Refroidissement s'allument lorsque le mode Élimination de la fumée/Plasma est utilisé sur certains modèles.
- Ne touchez pas à l'ioniseur lorsqu'il est en marche.
- Il est possible que l'information soit présentée différemment sur la télécommande.

Utilisation du mode Silencieux (facultatif)

Cette fonction permet d'éviter des plaintes des voisins en réduisant le bruit émis par les unités extérieures.

-  est affiché à l'écran.

REMARQUE

- Cette fonction est désactivée lorsque vous appuyez sur **MODE**, **ENERGY CTRL** ou **JET MODE**.
- Cette fonction est offerte conjointement avec les modes Refroidissement, Chauffage, Changement automatique et Fonctionnement automatique.

Utilisation de la fonction Ion Care (soins par ionisation) (facultatif)

Cette fonction hydrate votre peau en générant des nuages d'ions qui sont absorbés par la surface de la peau.

-  est affiché à l'écran pendant environ 3 secondes.

REMARQUE

- Cette fonction est offerte avec les modes Refroidissement, Ventilation et Purification de l'air.

Utilisation de la fonction Jet Dry (jets d'assèchement) (facultatif)

Cette fonction maximise le rendement de la déshumidification.



-  et  sont affichés à l'écran.

REMARQUE



- Cette fonction est offerte avec les modes Refroidissement, Déshumidification, Fonctionnement automatique, Ventilation et Purification de l'air.
- Cette fonction est offerte avec le mode Veille.
- Cette fonction est désactivée lorsque vous appuyez sur le bouton **MODE**.

Utilisation du mode Low Heating (chauffage à faible puissance) (facultatif)

Cette fonction de chauffage assure le maintien de la température minimale de la pièce et empêche les objets qui s'y trouvent de geler, comme dans une maison de vacances qui n'est pas occupée en permanence.

-  et  sont affichés à l'écran.

REMARQUE

- Cette fonction est offerte avec le mode Chauffage.
- En mode LH, lorsque vous appuyez sur des boutons tels que , , **MODE**, **FAN SPEED**, l'appareil retourne au mode Chauffage.
- Si vous appuyez sur **JET MODE** en utilisant le mode de chauffage à faible puissance, cette fonction est désactivée et le mode de chauffage rapide est activé immédiatement. (Uniquement sur les modèles avec mode Chauffage.)
- En cas d'erreur, le fonctionnement peut être interrompu pour protéger l'appareil.
- Les boutons **COMFORT AIR** et  ne peuvent pas être utilisés lorsque la fonction LH est activée.

Utilisation de la fonction Anti Mosquito (antimoustique) (facultatif)

Cette fonction éloigne les moustiques en générant des ondes à haute fréquence.

-  est affiché à l'écran.

REMARQUE

- Vous pouvez utiliser cette fonction sans allumer le climatiseur.
-  est affiché à l'écran de certaines unités intérieures.

Utilisation du mode Nettoyage automatique

De l'humidité s'accumule à l'intérieur de l'unité intérieure en utilisant les modes Refroidissement et Déshumidification. Cette fonction élimine une telle humidité.

-  est affiché à l'écran.

REMARQUE

- Certaines fonctions ne peuvent pas être utilisées lorsque la fonction Nettoyage automatique est activée.
- Si vous éteignez l'appareil, le ventilateur tourne pendant 30 minutes afin de nettoyer l'intérieur de l'unité intérieure.
-  s'affiche sur certains appareils intérieurs, selon le modèle.

Utilisation de la fonction Comfort Sleep (sommeil confortable) (facultatif)

Cette fonction règle le climatiseur automatiquement afin de créer un environnement propice au sommeil.

-  et  sont affichés à l'écran.

REMARQUE

- Cette fonction est offerte avec le mode Refroidissement.
- Le volet arrête d'osciller et se replace à un angle indirect après 30 minutes, même si la pièce n'est pas encore à la température idéale pour le sommeil.
- La notion d'environnement de sommeil confortable diffère d'une personne à l'autre.

FONCTIONS INTELLIGENTES

Application LG ThinQ

Cette fonctionnalité est offerte uniquement sur les modèles portant le logo  ou **ThinQ**.

L'application **LG ThinQ** vous permet de communiquer avec l'appareil à l'aide d'un téléphone intelligent.

Caractéristiques de l'application LG ThinQ

Communiquez avec l'appareil depuis un téléphone intelligent à l'aide des caractéristiques intelligentes pratiques.

Smart Diagnosis^{MC}

Si vous éprouvez des problèmes lors de l'utilisation de l'appareil, la fonctionnalité Smart Diagnosis vous aidera à établir le diagnostic du problème.

Réglages

Cette fonctionnalité vous permet de régler diverses options de l'appareil et de l'application.

REMARQUE

- Si vous changez de routeur sans fil, de fournisseur de services Internet ou de mot de passe, supprimez l'appareil enregistré de l'application **LG ThinQ**, puis enregistrez-le de nouveau.
- L'application est susceptible d'être modifiée aux fins d'amélioration de l'appareil, et ce, sans que l'utilisateur en soit préalablement avisé.
- Les fonctionnalités offertes peuvent varier selon le modèle.

Avant d'utiliser l'application LG ThinQ

- 1 Vérifiez la distance entre l'appareil et le routeur sans fil (réseau Wi-Fi).
 - S'il y a une trop grande distance entre l'appareil et le routeur sans fil, l'intensité du signal s'affaiblit. L'enregistrement peut prendre du temps ou l'installation peut échouer.

- 2 Désactivez les **Données mobiles** ou les **Données cellulaires** sur votre téléphone intelligent.

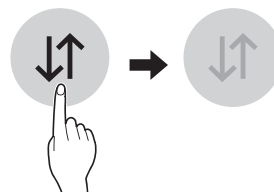

- 3 Connectez votre téléphone intelligent au routeur sans fil.

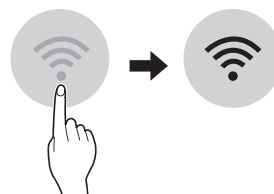

REMARQUE

- Pour vérifier l'état de la connexion Wi-Fi, assurez-vous que l'icône  qui se trouve sur le panneau de commande est allumée.
- L'appareil prend seulement en charge les réseaux Wi-Fi de 2,4 GHz. Pour vérifier la fréquence de votre réseau, contactez votre fournisseur de services Internet ou référez-vous au manuel de votre routeur sans fil.
- **LG ThinQ** n'est pas responsable des problèmes de connexion au réseau ou des défauts, dysfonctionnements ou erreurs causés par la connexion au réseau.
- Si l'appareil a des difficultés à se connecter au réseau Wi-Fi, il est peut-être trop loin du routeur. Procurez-vous un répéteur Wi-Fi (rallonge de portée) pour améliorer la force du signal Wi-Fi.
- La connexion Wi-Fi peut ne pas se faire ou être interrompue à cause de l'environnement du réseau domestique.
- La connexion réseau peut ne pas fonctionner correctement selon le fournisseur de services Internet.
- L'environnement sans fil peut causer un ralentissement du fonctionnement du réseau sans fil.

- L'appareil ne peut pas être enregistré en raison de problèmes avec la transmission du signal sans fil. Débranchez l'appareil et attendez environ une minute avant de réessayer.
- Si le pare-feu de votre routeur sans fil est activé, désactivez-le ou ajoutez-y une exception.
- Le nom du réseau sans fil (SSID) doit être une combinaison de lettres et de chiffres anglais. (N'utilisez pas de caractères spéciaux.)
- L'interface utilisateur (IU) du téléphone intelligent peut varier en fonction du système d'exploitation (SE) mobile et du fabricant.
- Si le protocole de sécurité du routeur est configuré sur **WEP**, la configuration du réseau peut échouer. Veuillez changer le protocole de sécurité (nous recommandons **WPA2**) et enregistrer le produit à nouveau.

Installation de l'application LG ThinQ

À partir d'un téléphone intelligent, cherchez l'application **LG ThinQ** dans la boutique Google Play ou l'App Store d'Apple. Suivez les directives pour télécharger et installer l'application.



Informations sur les logiciels libres

Pour obtenir le code source conformément aux dispositions de la licence publique générale, de la licence publique générale limitée, de la licence publique Mozilla et de toute autre licence régissant les logiciels à code source libre contenus dans cet appareil, visitez le site <https://opensource.lge.com>.

En plus du code source, toutes les dispositions de licence, les exonérations de garantie et les avis de droits d'auteurs peuvent aussi être téléchargés.

LG Electronics mettra également à votre disposition le code source libre sur CD-ROM pour un prix couvrant le coût de la distribution (coût du support, de l'expédition et de la manutention) sur simple demande par courriel à l'adresse opensource@lge.com. Cette offre est valable pendant une période de trois ans à compter de la date de la dernière distribution de ce produit. Cette offre est valide pour quiconque possède cette information.

Smart Diagnosis^{MC}

Cette fonctionnalité est offerte uniquement sur les modèles portant le logo  ou .

Utilisez cette fonctionnalité pour vous aider à diagnostiquer et à résoudre les problèmes qu'éprouve votre appareil.

REMARQUE

- Pour des raisons ne relevant pas du contrôle de LGE, le service pourrait ne pas fonctionner en raison de facteurs externes, notamment la disponibilité du Wi-Fi, la connexion Wi-Fi, la politique de la boutique d'applications ou la disponibilité de l'application.
- La fonctionnalité pourrait être modifiée sans préavis et pourrait avoir une apparence différente selon votre emplacement.



Utilisation de l'application LG ThinQ pour diagnostiquer les problèmes

Si vous éprouvez des problèmes avec votre appareil doté du Wi-Fi, vous pouvez transmettre des données de dépannage par téléphone intelligent à l'aide de l'application **LG ThinQ**.

- Lancez l'application **LG ThinQ** et sélectionnez la fonctionnalité **Smart Diagnosis^{MC}** qui se trouve dans le menu. Suivez les instructions indiquées dans l'application **LG ThinQ**.

Utilisation de la fonctionnalité de diagnostic sonore pour diagnostiquer les problèmes

Suivez les instructions ci-dessous pour utiliser la fonctionnalité de diagnostic sonore.

- Lancez l'application **LG ThinQ** et sélectionnez la fonctionnalité **Smart Diagnosis^{MC}** qui se trouve dans le menu. Suivez les instructions relatives au diagnostic sonore indiquées dans l'application **LG ThinQ**.
- 1 Branchez correctement la fiche d'alimentation dans la prise.
 - 2 Placez le microphone de votre téléphone intelligent tout près du logo  ou .
 - 3 Maintenez le bouton **DIAGNOSIS [5 s]** enfoncé pendant 5 secondes ou plus tout en maintenant le microphone de votre téléphone intelligent près de l'icône jusqu'à ce que le transfert des données soit terminé.
 - Maintenez votre téléphone intelligent en place jusqu'à ce que le transfert des données soit terminé. Le temps restant pour le transfert des données s'affiche à l'écran.
 - 4 Une fois le transfert des données terminé, le diagnostic s'affichera dans l'application.

REMARQUE

- Pour obtenir les meilleurs résultats, évitez de bouger le téléphone pendant la transmission sonore.
- Assurez-vous que la pièce est silencieuse afin que votre téléphone soit en mesure de capter correctement les bips émis par l'unité intérieure.

ENTRETIEN

⚠ AVERTISSEMENT

- Avant de nettoyer ou d'effectuer l'entretien, débrancher l'alimentation électrique et attendre l'arrêt du ventilateur.

Si le climatiseur ne va pas être utilisé pendant une période prolongée, séchez-le pour le maintenir dans un état optimal. Nettoyez régulièrement le produit pour maintenir une performance optimale et prévenir une panne éventuelle.

- Séchez le climatiseur à fond en activant le mode Fan (ventilation) pendant 3 à 4 heures puis débranchez l'alimentation. Il se peut que l'intérieur soit endommagé si de l'humidité subsiste dans les composants.
- Avant d'utiliser le climatiseur à nouveau, séchez une fois de plus les composants internes du climatiseur en activant le mode Fan (ventilation) pendant 3 à 4 heures. Cette opération aide à supprimer les odeurs éventuelles résultant de l'humidité.

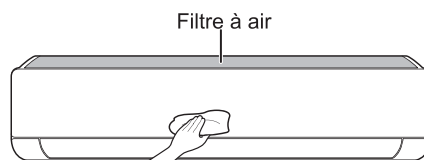

- L'élément peut varier selon le modèle.

Type	Description	Intervalle
Filtre à air	Nettoyez avec un aspirateur ou les mains.	Toutes les 2 semaines
Filtre triple	Nettoyez avec un aspirateur ou une brosse.	Tous les 3 mois
Filtre à micropoussières	Nettoyez avec un aspirateur ou une brosse.	Une fois par mois
Ioniseur (facultatif)	Utilisez un coton-tige sec pour éliminer toute poussière.	Tous les 6 mois
Unité intérieure	Nettoyez la surface de l'unité intérieure à l'aide d'un chiffon sec et doux.	Régulièrement
	Demandez à un professionnel de nettoyer le bac de récupération.	Une fois par an
	Demandez à un professionnel de nettoyer le tuyau du bac de récupération.	Tous les 4 mois
	Remplacer les piles de la télécommande.	Une fois par an
Unité extérieure	Demandez à un professionnel de nettoyer les serpentins de l'échangeur thermique et les orifices de ventilation du panneau. (consultez un technicien.)	Une fois par an
	Demandez à un professionnel de nettoyer le ventilateur.	Une fois par an
	Demandez à un professionnel de nettoyer le bac de récupération.	Une fois par an
	Demandez à un professionnel de vérifier que l'assemblage du ventilateur soit bien serré.	Une fois par an
	Nettoyez les composants électriques avec des jets d'air.	Une fois par an

REMARQUE

- N'utilisez jamais une eau qui chauffe à plus de 40 °C pour nettoyer les filtres. Elle pourrait causer une déformation ou une décoloration des composants.
- N'utilisez jamais des substances volatiles lorsque vous nettoyez les filtres. Ces produits peuvent endommager la surface du produit.
- Ne lavez pas le filtre à micropoussières avec de l'eau; cela pourrait l'endommager (facultatif).
- Ne lavez pas le filtre de protection triple avec de l'eau, car le filtre risquerait d'être endommagé (facultatif).

Nettoyage du filtre à air

Nettoyez le filtre à air toutes les deux semaines ou plus souvent, si nécessaire.

REMARQUE

- Le filtre à air peut être endommagé s'il est plié.
- Si le filtre à air est installé incorrectement, la poussière et d'autres substances pénètrent à l'intérieur de l'appareil.

Type 1

Se placer au-dessus de l'unité intérieure permet de retirer le filtre supérieur plus aisément.

- 1 Mettez le système hors tension et débranchez le cordon d'alimentation.
- 2 Tenez le bouton du filtre à air et soulevez ce dernier légèrement pour le retirer de l'unité.

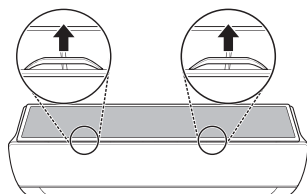

- 3 Retirez-le de l'unité intérieure.

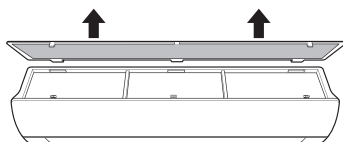

- 4 Nettoyez le filtre avec un aspirateur ou avec de l'eau tiède et un détergent neutre.
- 5 Laissez sécher le filtre à l'ombre.
- 6 Insérez les crochets du filtre à air dans le couvercle avant.

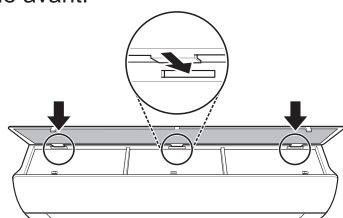

- 7 Appuyez sur les crochets pour installer le filtre dans l'unité.

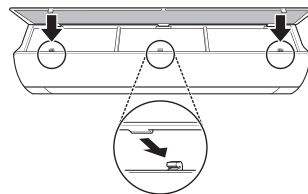

- 8 Consultez les instructions sur le côté du couvercle avant pour installer correctement le filtre.

Type 2

- 1 Mettez le système hors tension et débranchez le cordon d'alimentation.
- 2 Ouvrez le couvercle avant.
 - Soulevez légèrement les deux côtés du couvercle.
- 3 Tenez les boutons des filtres à air et tirez légèrement vers le bas pour les retirer de l'unité intérieure.

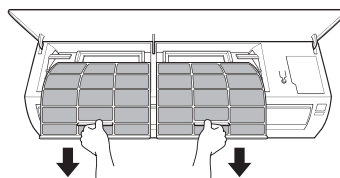

- 4 Nettoyez le filtre avec un aspirateur ou avec de l'eau tiède et un détergent neutre.
- 5 Laissez sécher les filtres à l'ombre.
- 6 Insérez les crochets des filtres à air dans le couvercle avant.

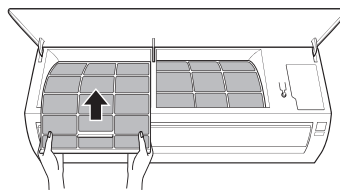

- 7 Consultez les instructions sur le côté du couvercle avant pour installer correctement les filtres à air.

Nettoyez le filtre à micropoussières et le filtre triple (facultatif)

- 1 Mettez le système hors tension et débranchez le cordon d'alimentation.
- 2 Retirez les filtres à air de l'unité intérieure.
- 3 Retirez le filtre à micropoussières et le filtre triple de l'appareil intérieur.

Type 1

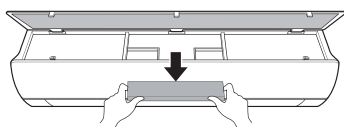

Type 2

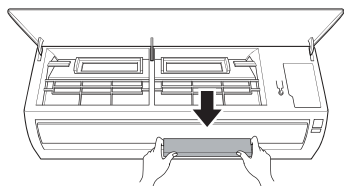

- 4 Nettoyez les filtres à l'aide d'un aspirateur.

- 5 Insérez le filtre à micropoussières et le filtre triple.

Type 1

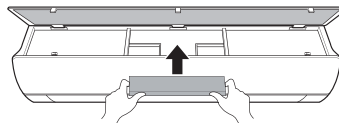

Type 2

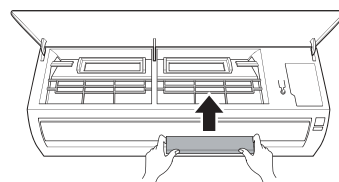

- 6 Installez les filtres à air.
- 7 Consultez les instructions sur le côté du couvercle avant pour installer correctement les filtres à air.

REMARQUE

- Les caractéristiques et l'emplacement du filtre à micropoussières et du filtre triple peuvent varier selon le type de modèle.

DÉPANNAGE

Fonction de diagnostic automatique

Ce produit comporte une fonction intégrée de diagnostic automatique. En cas d'erreur, le voyant de l'unité intérieure clignote à des intervalles de 2 secondes. Le cas échéant, communiquez avec votre concessionnaire ou un centre de service local.

Avant d'appeler le réparateur

Veillez vérifier les éléments suivants avant de communiquer avec le centre de service. Si le problème persiste, communiquez avec votre centre de service local.

FRANÇAIS

Symptômes	Causes et solutions possibles
Le climatiseur ne fonctionne pas correctement.	Une odeur de roussi ou un bruit étrange provient du climatiseur. <ul style="list-style-type: none"> • Mettez le climatiseur hors tension ou débranchez le câble d'alimentation, et communiquez avec le centre de service.
	De l'eau fuit de l'unité intérieure même si le niveau d'humidité est faible. <ul style="list-style-type: none"> • Mettez le climatiseur hors tension ou débranchez le câble d'alimentation, et communiquez avec le centre de service.
	Le câble d'alimentation est endommagé ou produit une chaleur excessive. <ul style="list-style-type: none"> • Mettez le climatiseur hors tension ou débranchez le câble d'alimentation, et communiquez avec le centre de service.
	Un commutateur, un disjoncteur (sécurité, mise à la masse) ou un fusible ne fonctionnent pas correctement. <ul style="list-style-type: none"> • Mettez le climatiseur hors tension ou débranchez le câble d'alimentation, et communiquez avec le centre de service.
	La fonction de diagnostic automatique génère un code d'erreur. <ul style="list-style-type: none"> • Mettez le climatiseur hors tension ou débranchez le câble d'alimentation, et communiquez avec le centre de service.
Le climatiseur ne fonctionne pas.	Le climatiseur est débranché. <ul style="list-style-type: none"> • Vérifiez que le câble d'alimentation est branché sur la prise et que les isolateurs de courant sont activés.
	Un fusible est grillé ou l'alimentation est coupée. <ul style="list-style-type: none"> • Remplacez le fusible ou vérifiez si le disjoncteur a sauté.
	Il y a une coupure électrique. <ul style="list-style-type: none"> • Mettez le climatiseur hors tension lorsque survient une coupure électrique. • Lorsque l'alimentation est restaurée, patientez pendant 3 minutes, puis remettez le climatiseur en marche.
	La tension est très élevée ou très faible. <ul style="list-style-type: none"> • Vérifiez si le disjoncteur a sauté.
	Le climatiseur s'est arrêté automatiquement à une heure prédéfinie. <ul style="list-style-type: none"> • Appuyez sur le bouton de mise en marche.
	Le réglage des piles dans la télécommande est incorrect. <ul style="list-style-type: none"> • Assurez-vous que les piles sont insérées correctement dans la télécommande. • Si les piles sont installées correctement, et que le climatiseur ne fonctionne toujours pas, remplacez les piles et essayez à nouveau.

Symptômes	Causes et solutions possibles
Le climatiseur ne génère pas d'air frais.	L'air ne circule pas normalement. <ul style="list-style-type: none"> Assurez-vous que des rideaux, des persiennes ou de meubles ne bloquent pas l'avant du climatiseur.
	Le filtre à air est encrassé. <ul style="list-style-type: none"> Nettoyez le filtre à air toutes les deux semaines. Consultez la rubrique « Nettoyage du filtre à air » pour plus de renseignements.
	La température ambiante est très élevée. <ul style="list-style-type: none"> En été, le refroidissement de l'air intérieur peut prendre plus de temps. Dans ce cas, sélectionnez le mode refroidissement par jets d'air pour refroidir l'air intérieur rapidement.
	L'air froid s'échappe de la pièce. <ul style="list-style-type: none"> Assurez-vous qu'il n'y a pas de fuite d'air au niveau des points de ventilation de la pièce.
	La température souhaitée est supérieure à la température actuelle. <ul style="list-style-type: none"> Réglez la température souhaitée à un niveau inférieur à la température actuelle.
	Il existe une source de chauffage à proximité du climatiseur. <ul style="list-style-type: none"> Évitez d'utiliser un générateur de chaleur comme un four électrique ou un brûleur à gaz lorsque le climatiseur est en marche.
	Le mode Ventilateur est sélectionné. <ul style="list-style-type: none"> En mode Ventilateur, l'air est soufflé du climatiseur sans refroidir ou chauffer l'air intérieur. Changez le mode de fonctionnement pour passer au mode Refroidissement.
	La température extérieure est trop élevée. <ul style="list-style-type: none"> L'effet de refroidissement pourrait être insuffisant.
La vitesse de ventilation ne peut pas être réglée.	La fonction Jet mode ou Fonctionnement automatique est sélectionnée. <ul style="list-style-type: none"> Certains modes de fonctionnement ne permettent pas de régler la vitesse de ventilation. Sélectionnez un mode de fonctionnement qui vous permet de le faire.
Il est impossible de régler la température.	Le mode de ventilation ou de refroidissement par jets d'air ou de ventilation est sélectionné. <ul style="list-style-type: none"> Certains modes de fonctionnement ne permettent pas de régler la température. Sélectionnez un mode de fonctionnement qui vous permet de le faire.
Le climatiseur cesse de fonctionner alors qu'il est allumé.	Le climatiseur cesse de fonctionner subitement. <ul style="list-style-type: none"> La fonction de minuterie était peut-être activée, et a arrêté l'appareil. Vérifiez les réglages de la minuterie.
	Il y a eu une coupure électrique durant le fonctionnement de l'appareil. <ul style="list-style-type: none"> Attendez que le courant soit rétabli. Si la fonction de redémarrage automatique est activée, votre unité se remettra en marche quelques minutes après le rétablissement du courant.

Symptômes	Causes et solutions possibles
L'unité intérieure continue de fonctionner même après avoir été éteinte.	<p>La fonction de nettoyage automatique est en marche.</p> <ul style="list-style-type: none"> Laissez le nettoyage automatique se terminer, car il élimine l'humidité restante à l'intérieur de l'appareil. Si vous ne voulez pas utiliser cette fonction, vous pouvez éteindre l'appareil.
La sortie d'air de l'unité intérieure dégage de la vapeur.	<p>L'air refroidi sortant du climatiseur crée de la vapeur.</p> <ul style="list-style-type: none"> Lorsque la température de la pièce descend, ce phénomène cesse.
De l'eau fuit de l'unité intérieure.	<p>En mode Chauffage, de l'eau de condensation coule de l'échangeur thermique.</p> <ul style="list-style-type: none"> Dans ce cas, il faut installer un tuyau de vidange sous le bac de récupération. Communiquez avec l'installateur.
L'appareil est bruyant ou vibre en fonctionnant.	<p>On peut entendre un son de clic lorsque l'appareil se met en marche ou s'arrête en raison du mouvement de la vanne d'inversion.</p> <p>Crépitements : Les pièces de plastique à l'intérieur de l'appareil émettent des bruits lorsqu'elles se contractent ou se dilatent lors de changements soudains de température.</p> <p>Bruit de souffle ou d'écoulement : Le frigorigène circule dans les tuyaux du climatiseur.</p> <ul style="list-style-type: none"> Ces symptômes sont normaux. Le bruit cessera.
Une odeur émane de l'unité intérieure.	<p>Des substances odorantes (comme la fumée de cigarette) peuvent être absorbées par l'unité et ressortir avec l'air sortant.</p> <ul style="list-style-type: none"> Si l'odeur persiste, vous devez nettoyer le filtre. Si ce n'est pas suffisant, Communiquez avec le centre de service pour faire nettoyer l'échangeur thermique.
Le climatiseur ne génère pas d'air chaud.	<p>Lorsque le mode Chauffage est activé, le volet est presque entièrement fermé et aucun air ne sort de l'appareil, même si ce dernier est en marche.</p> <ul style="list-style-type: none"> Cette situation est normale. Veuillez attendre jusqu'à ce que l'unité ait généré suffisamment d'air chaud pour qu'il sorte de l'appareil.
	<p>L'unité extérieure est réglée au mode Dégel.</p> <ul style="list-style-type: none"> En mode Chauffage, de la glace/du givre s'accumule sur les serpentins lorsque la température diminue. Cette fonction élimine une couche de givre sur les serpentins; le processus prend environ 15 minutes.
	<p>La température extérieure est trop basse.</p> <ul style="list-style-type: none"> L'effet de chauffage pourrait être insuffisant.

Symptômes	Causes et solutions possibles
Votre appareil domestique et votre téléphone intelligent ne sont pas connectés au réseau Wi-Fi.	Le mot de passe donnant accès au réseau Wi-Fi auquel vous essayez de vous connecter est incorrect. <ul style="list-style-type: none">• Cherchez le réseau Wi-Fi connecté à votre téléphone intelligent et supprimez-le, puis enregistrez votre appareil sur l'application ThinQ de LG.
	Les Données Mobiles de votre téléphone intelligent sont activées. <ul style="list-style-type: none">• Désactivez les Données Mobiles de votre téléphone intelligent et enregistrez l'appareil en utilisant le réseau Wi-Fi.
	Le nom du réseau sans fil (SSID) est erroné. <ul style="list-style-type: none">• Le nom du réseau sans fil (SSID) doit être une combinaison de lettres et de chiffres anglais. (N'utilisez pas de caractères spéciaux.)
	La fréquence du routeur n'est pas de 2,4 GHz. <ul style="list-style-type: none">• Seule une fréquence de routeur de 2,4 GHz est prise en charge. Réglez le routeur sans fil à 2,4 GHz et connectez-y l'appareil. Pour connaître la fréquence du routeur, informez-vous auprès de votre fournisseur de services Internet ou du fabricant du routeur.
	La distance entre l'appareil et le routeur est trop grande. <ul style="list-style-type: none">• Si la distance entre l'appareil et le routeur est trop grande, le signal peut être faible et la connexion peut ne pas être configurée correctement. Déplacez le routeur afin qu'il soit plus près de l'appareil.

REMARQUE

- Certaines fonctions ne sont pas prises en charge selon le modèle.

GARANTIE (CANADA)

AVIS D'ARBITRAGE : LA PRÉSENTE GARANTIE LIMITÉE CONTIENT UNE DISPOSITION SUR L'ARBITRAGE QUI EXIGE QUE LE RÈGLEMENT DES DIFFÉRENDS ENTRE VOUS ET LG S'EFFECTUE PAR ARBITRAGE EXÉCUTOIRE PLUTÔT QUE DEVANT UN TRIBUNAL, À MOINS QUE LES LOIS DE VOTRE PROVINCE OU TERRITOIRE L'INTERDISSENT OU QUE, DANS UN AUTRE TERRITOIRE DE COMPÉTENCE, VOUS VOUS PRÉVALIEZ D'UNE OPTION DE RETRAIT. LES RECOURS COLLECTIFS ET LES PROCÈS DEVANT JURY NE SONT PAS AUTORISÉS PAR LE PROCESSUS D'ARBITRAGE. VEUILLEZ VOUS RÉFÉRER CI-DESSOUS À L'ARTICLE « PROCÉDURE DE RÈGLEMENT DE DIFFÉREND ».

PROCÉDURE DE RÈGLEMENT DE DIFFÉREND:

SAUF LA OÙ LA LOI L'INTERDIT, TOUT DIFFÉREND ENTRE VOUS ET LG ASSOCIÉ DE QUELQUE FAÇON QUE CE SOIT À LA PRÉSENTE GARANTIE LIMITÉE SE RÈGLE EXCLUSIVEMENT PAR ARBITRAGE EXÉCUTOIRE PLUTÔT QUE DEVANT UN TRIBUNAL DE DROIT COMMUN. SAUF LA OÙ LA LOI L'INTERDIT, VOUS ET LG RENONCEZ IRRÉVOCABLEMENT À TOUT DROIT À UN PROCÈS DEVANT JURY, AINSI QU'À EXERCER UN RECOURS COLLECTIF OU À Y PARTICIPER.

Définitions. Aux fins du présent article, « LG » désigne LG Electronics Canada Inc., ses sociétés mères, ses filiales et ses sociétés affiliées et tous leurs dirigeants, administrateurs, employés, agents, bénéficiaires, détenteurs précédents des mêmes droits, successeurs, cessionnaires et fournisseurs; « différend » et « réclamation » englobent tout différend, réclamation ou litige de quelque sorte que ce soit (fondés sur une responsabilité contractuelle, délictuelle, légale, réglementaire ou découlant d'une ordonnance, par fraude, fausse représentation ou sous quelque régime de responsabilité que ce soit) découlant de quelque façon que ce soit de la vente, des conditions ou de l'exécution du produit ou de la présente Garantie limitée.

Avis de différend. Si vous prévoyez engager une procédure d'arbitrage, vous devez d'abord envoyer à LG un préavis écrit d'au moins 30 jours à l'adresse suivante : Équipe juridique LGECI, Norelco Drive, North York, Ontario, Canada M9L 2X6 (l' « avis de différend »). Vous et LG convenez de discuter en toute bonne foi pour tenter de régler le différend à l'amiable. L'avis doit mentionner votre nom, votre adresse, votre numéro de téléphone, le produit faisant l'objet de la réclamation, la nature de la réclamation et la réparation demandée. Si vous et LG ne parvenez pas à régler le différend dans les 30 jours suivant la réception de l'avis de différend par LG, le différend doit être réglé par arbitrage exécutoire conformément à la procédure établie aux présentes. Vous et LG convenez que, tout au long du processus d'arbitrage, les modalités (y compris les montants) de toute offre de règlement formulée par vous ou par LG ne seront pas divulguées à l'arbitre et resteront confidentielles à moins d'accord contraire entre les deux parties ou que l'arbitre règle le différend.

Entente d'arbitrage exécutoire et renonciation à un recours collectif. Si la réclamation n'a pu être réglée dans les 30 jours suivant la réception de l'avis de différend par LG, vous et LG convenez de ne régler les réclamations vous opposant que par arbitrage exécutoire au cas par cas, à moins que vous vous prévaliez de l'option de retrait évoquée plus haut ou que vous résidiez dans un territoire de compétences qui interdit la pleine application de cette clause dans le cas de réclamations de ce type (dans lequel cas, si vous êtes un consommateur, cette clause ne s'appliquera que si vous acceptez expressément l'arbitrage). Dans la mesure où la loi en vigueur le permet, aucun différend entre vous et LG ne peut être combiné ou regroupé avec un différend faisant intervenir le produit ou la réclamation d'une personne ou entité tierce. Plus précisément et sans limiter la portée de ce qui précède, sauf dans la mesure où une telle interdiction n'est pas autorisée en droit, en aucun cas un différend entre vous et LG ne peut être traité dans le cadre d'un recours collectif. Au lieu de l'arbitrage, les parties peuvent intenter une action individuelle devant une cour des petites créances, mais cette action ne peut pas être intentée dans le cadre d'un recours collectif, sauf dans la mesure où une telle interdiction n'est pas autorisée en droit dans votre province ou territoire de compétences pour une réclamation en cause qui nous oppose.

Règles et procédures d'arbitrage. Pour soumettre une réclamation à un arbitrage, l'une des deux parties, soit vous ou LG, doit déposer une demande écrite à cet effet. L'arbitrage est privé et confidentiel et s'effectue selon une procédure simplifiée et accélérée devant un arbitre unique choisi par les parties conformément aux lois et règlements en vigueur portant sur l'arbitrage commercial de votre province ou territoire de résidence. Vous devez également envoyer une copie de votre demande écrite à LG Electronics Canada Inc., Legal Department - Arbitration, 20 Norelco Drive, North York, Ontario M9L 2X6. La présente disposition sur l'arbitrage est régie par les lois et règlements sur l'arbitrage commercial applicables de votre province ou territoire. La sentence arbitrale peut donner lieu à un jugement de n'importe quel tribunal compétent. Toutes les décisions relèvent de l'arbitre, à l'exception des questions associées à la portée et à l'applicabilité de la disposition sur l'arbitrage et à l'arbitrabilité du différend, qui sont du ressort du tribunal. L'arbitre est tenu de respecter les modalités de la présente disposition.

Droit applicable. Les lois de votre province ou territoire de l'achat régissent la présente Garantie limitée et tout différend entre nous, sauf dans la mesure où de telles lois sont supplantées par des lois fédérales, provinciales ou territoriales applicables ou sont incompatibles avec ces dernières. Si l'arbitrage n'est pas autorisé pour régler une réclamation, une poursuite, un différend ou un litige nous opposant, nous nous en remettons à la compétence exclusive des tribunaux de votre province ou territoire de l'achat pour le règlement de la réclamation, de la poursuite, du différend ou du litige nous opposant.

Frais et coûts. Aucuns frais ne sont exigibles pour entamer une procédure d'arbitrage. À la réception de votre demande d'arbitrage écrite, LG réglera rapidement la totalité des frais de dépôt de la demande d'arbitrage, sauf si vous réclamez des dommages-intérêts supérieurs à 25 000 \$. Dans ce cas, le paiement de ces frais sera régi par les règles d'arbitrage applicables. Sauf disposition contraire aux présentes, LG paiera tous les frais de dépôt de demande et d'administration ainsi que les honoraires de l'arbitre conformément aux règles d'arbitrage applicables et à la présente disposition sur l'arbitrage. Si vous remportez l'arbitrage, LG réglera vos frais et honoraires juridiques après avoir déterminé s'ils sont raisonnables en se fondant sur des facteurs comme, entre autres, le montant de l'achat et le montant de la réclamation. Si l'arbitre juge que le motif de la réclamation ou les réparations demandées sont futiles ou se fondent sur des motifs déplacés (au regard des lois applicables), le paiement de tous les frais d'arbitrage sera régi par les règles d'arbitrage applicables. Dans un tel cas, vous acceptez de rembourser à LG la totalité des montants versés qu'il vous revient autrement de payer en vertu des règles d'arbitrage applicables. Sauf disposition contraire et si elle remporte l'arbitrage, LG renonce à tous ses droits de vous réclamer des frais et honoraires juridiques.

Audience et lieu de l'arbitrage. Si votre réclamation est égale ou inférieure à 25 000 \$, vous pouvez opter pour un arbitrage conduit selon l'une des modalités suivantes uniquement : 1) sur examen des documents remis à l'arbitre, 2) par audience téléphonique ou 3) par audience en personne selon les dispositions des règles d'arbitrage applicables. Si votre réclamation dépasse 25 000 \$, le droit à une audience sera défini par les règles d'arbitrage applicables. Les audiences arbitrales en personne se tiendront à l'endroit le plus proche et le plus pratique pour les deux parties situé dans votre province ou votre territoire de résidence, sauf si nous convenons mutuellement d'un autre lieu ou d'un arbitrage par téléphone.

Dissociabilité et renoncement. Si une partie de la présente Garantie limitée (y compris les présentes procédures d'arbitrage) n'est pas applicable, les dispositions restantes demeurent en vigueur dans la mesure permise par la loi applicable. Le fait de ne pas exiger la stricte exécution d'une disposition de la présente Garantie limitée (y compris les présentes procédures d'arbitrage) ne signifie pas que nous ayons renoncé ni que nous ayons l'intention de renoncer à toute disposition ou partie de la présente Garantie limitée.

Option de retrait. Vous pouvez vous retirer de la présente procédure de règlement de différend. Dans ce cas, ni vous ni LG ne pouvez imposer à l'autre partie de participer à une procédure d'arbitrage. Pour vous prévaloir de l'option de retrait, vous devez envoyer un préavis à LG dans les trente (30) jours civils à compter de la date de l'achat du produit par le premier acheteur i) dans un courriel adressé à optout@lge.com et dont la ligne d'objet porte la mention « Retrait de l'arbitrage » ou ii) en composant le 1-800-980-2973. Que ce soit par courriel ou par téléphone, vous devez donner a) votre nom et votre adresse; b) la date d'achat du produit; c) le nom ou le numéro de modèle du produit et d) le numéro de série [qu'il est possible de trouver i) sur le produit ou ii) en ligne au https://www.lg.com/ca_fr/soutien/repairation-garantie/demande-reparation, Trouver mes numéros de modèle et de série].

Si vous vous prévaliez de l'option de retrait, les lois de votre province ou territoire de résidence régissent la présente Garantie limitée et tout différend entre nous, sauf dans la mesure où de telles lois sont supplantées par des lois fédérales, provinciales ou territoriales applicables ou sont incompatibles avec ces dernières. Si l'arbitrage n'est pas autorisé pour régler une réclamation, une poursuite, un différend ou un litige nous opposant, nous nous en remettons à la compétence exclusive des tribunaux de votre province ou territoire de compétence pour le règlement de la réclamation, de la poursuite, du différend ou du litige nous opposant.

Vous ne pouvez vous prévaloir de l'option de retrait que de la manière décrite plus haut (c'est-à-dire par courriel ou par téléphone). Aucun autre type d'avis ne sera pris en compte pour le retrait de la présente procédure de règlement de différend. Le fait de se retirer de la présente procédure de règlement de différend ne compromet d'aucune façon la protection accordée en vertu de la Garantie limitée, et vous continuerez à jouir de tous les avantages prévus par la Garantie limitée. Si vous conservez ce produit sans vous prévaloir de l'option de retrait, vous acceptez les conditions générales de la disposition sur l'arbitrage énoncée ci-dessus.

Conflit de modalités. En cas de conflit ou d'incompatibilité entre les modalités de la présente garantie limitée et le contrat de licence d'utilisation (CLU) en ce qui concerne le règlement des différends, les modalités de la présente garantie limitée contrôlent et régissent les droits et obligations des parties et ont préséance sur le CLU.



MANUAL DEL PROPIETARIO

AIRE ACONDICIONADO



Lea este manual del propietario detenidamente antes de operar el aparato y consérvelo a su alcance para consultarlo en cualquier momento.

TIPO: DE MONTAJE EN PARED



Si la unidad interior está conectada con una unidad multi split, no es un producto certificado Energy Star

www.lg.com

Copyright © 2017 - 2021 LG Electronics Inc. Todos los derechos reservados.

ÍNDICE

2 ÍNDICE

3 INSTRUCCIONES DE SEGURIDAD

3 INSTRUCCIONES IMPORTANTES DE SEGURIDAD

7 FUNCIONAMIENTO

- 7 Notas para la operación
- 7 Piezas y funciones
- 8 Control remoto inalámbrico
- 13 Reinicio automático del aire acondicionado
- 13 Uso de la Función Modo
- 15 Uso de la función de Modo Jet
- 16 Uso de la función de Velocidad del ventilador
- 16 Uso de la función de Dirección del flujo de aire
- 17 Configuración del temporizador de Encendido/Apagado
- 18 Uso de la función Sleep (opcional)
- 18 Uso de la función Temporizador simple (opcional)
- 19 Uso de la función Visualización de energía (opcional)
- 19 Uso de la función de Luz apagada (opcional)
- 19 Uso de la función Aire confortable (opcional)
- 20 Uso de la función Ahorro de energía (opcional)
- 20 Uso de la función Control de energía (opcional)
- 21 Uso de funciones especiales

24 FUNCIONES INTELIGENTES

- 24 Aplicación LG ThinQ
- 26 Smart Diagnosis™ (Diagnóstico Inteligente)

27 MANTENIMIENTO

- 29 Limpieza del filtro de aire
- 30 Limpieza del micro filtro para polvo y el filtro Triple (opcional)

31 RESOLUCIÓN DE PROBLEMAS

35 GARANTÍA (USA)

INSTRUCCIONES DE SEGURIDAD

LEA TODAS LAS INSTRUCCIONES ANTES DE USAR

Su seguridad y la seguridad de los demás son muy importantes.

Hemos incluido muchos mensajes importantes de seguridad en este manual y en el artefacto. Siempre lea y siga las indicaciones de todos los mensajes de seguridad.



Este es el símbolo de alerta de seguridad.

Este símbolo alerta sobre peligros potenciales que pueden ocasionarle la muerte o lesiones a usted y a otras personas.

Todos los mensajes de seguridad aparecerán a continuación del símbolo de advertencia de seguridad y de la palabra ADVERTENCIA o PRECAUCIÓN.



ADVERTENCIA

Si no sigue las instrucciones, podría ocasionar lesiones graves o la muerte.



PRECAUCIÓN

El incumplimiento de estas instrucciones puede causar lesiones leves, moderadas o daño al producto.

Todos los mensajes de seguridad le dirán cuál es el peligro potencial, cómo reducir el riesgo de lesiones y lo que puede ocurrir en el caso de que no se sigan las instrucciones.

INSTRUCCIONES IMPORTANTES DE SEGURIDAD



ADVERTENCIA

Para reducir el riesgo de explosión, incendio, muerte, descargas eléctricas, lesiones o quemaduras a las personas al utilizar este producto, siga las precauciones básicas, incluidas las siguientes:

- La instalación o las reparaciones realizadas por personas no autorizadas pueden generar riesgos para usted y los demás.
- La instalación DEBE cumplir con los códigos locales de construcción o, en ausencia de códigos locales, el National Electrical Code NFPA 70/ANSI C1-1003 o la edición actual y el Canadian Electrical Code, Parte 1 CSA C.22. 1.
- La información contenida en este manual está destinada a ser utilizada por un técnico calificado, familiarizado con los procedimientos de seguridad y equipado con las herramientas y los instrumentos de prueba adecuados.
- Si no se leen y siguen todas las instrucciones de este manual, es posible que se produzcan daños a la propiedad, mal funcionamiento del equipo, lesiones personales o la muerte.
- Cuando se deba reemplazar el cable de alimentación, el trabajo de sustitución deberá ser realizado por personal autorizado y utilizando solo piezas de repuesto originales.
- Este aparato no está diseñado para ser utilizado por personas (incluidos niños) con capacidades físicas, sensoriales o mentales disminuidas o con falta de experiencia y conocimiento, a menos que una persona responsable de su seguridad los supervise o los instruya acerca del uso del mismo. Se debe supervisar a los niños para asegurar que no jueguen con el artefacto.

Instalación

- No instale el aparato de aire acondicionado en una superficie inestable o en un lugar donde exista peligro de que se caiga.
- Comuníquese con un centro de servicio autorizado cuando instale o desee reubicar el aire acondicionado.
- Instale el panel y la cubierta de la caja de control de manera segura.
- No instale el aire acondicionado en un lugar donde se almacenen líquidos o gases inflamables tales como gasolina, propano, diluyente de pintura, etc.
- Asegúrese de que el tubo y el cable de alimentación que conecta las unidades del interior y el exterior no estén demasiado tensos al instalar el aire acondicionado.
- Utilice un fusible y un disyuntor estándar que correspondan a la calificación del aire acondicionado.
- No introduzca aire o gas al sistema, salvo que este tenga el refrigerante específico.
- Utilice gas no inflamable (nitrógeno) para comprobar si hay fugas y para purgar el aire; usar aire comprimido o gas inflamable puede provocar incendios o explosiones.
- Las conexiones del cableado interior/exterior deben estar firmemente aseguradas y el cable debe conducirse correctamente de manera que ninguna fuerza jale el cable de los terminales de conexión. Las conexiones sueltas o mal realizadas pueden generar calor o provocar incendios.
- Instale un disyuntor y un tomacorriente exclusivos para el artefacto antes de usar el aire acondicionado.
- No conecte el cable de puesta a tierra a una tubería de gas, un pararrayos o un cable telefónico subterráneo.
- Si el cable de alimentación está dañado, debe ser reemplazado por el fabricante, un representante de servicio o por una persona igualmente calificada a fin de evitar riesgos.
- No instale la unidad en ambientes potencialmente explosivos.

Operación

- Asegúrese de utilizar solo las piezas que figuran en la lista de piezas de servicio. Nunca intente modificar el equipo.
- Asegúrese de que los niños no se suban sobre la unidad exterior ni la golpeen.
- Deseche las baterías en un sitio donde no exista peligro de incendio.
- Utilice únicamente el refrigerante que se especifica en la etiqueta del aire acondicionado.
- Corte el suministro eléctrico si percibe algún ruido, olor o humo que provenga del aire acondicionado.
- No deje sustancias inflamables, como gasolina, benceno o solvente cerca del aire acondicionado.
- Comuníquese con un centro de servicio autorizado en caso de que el aire acondicionado haya estado sumergido por las aguas en una inundación.
- No utilice el aire acondicionado durante un período prolongado en un lugar pequeño y sin la adecuada ventilación.
- En caso de una fuga de gas (como gas freón, gas propano, gas LP, etc.) ventile bien antes de utilizar el aire acondicionado de nuevo.
- Para limpiar el interior, comuníquese con un distribuidor o centro de servicio autorizado. El uso de detergentes fuertes puede causar corrosión o daños en la unidad.

- Asegúrese de ventilar bien el ambiente cuando el aire acondicionado y un artefacto calentador (como, por ejemplo, un calefactor) se utilicen simultáneamente.
- No bloquee la entrada ni la salida del flujo de aire.
- No introduzca las manos u otros objetos a través de la entrada o salida de aire mientras el aire acondicionado se encuentra funcionando.
- Asegúrese de que el cable de alimentación no esté sucio, flojo o roto.
- Nunca toque, opere o repare el artefacto de aire acondicionado con las manos húmedas.
- No coloque ningún objeto sobre el cable de alimentación.
- No coloque un calefactor u otros artefactos calentadores cerca del cable de alimentación.
- No modifique ni prolongue el cable de alimentación. Los cables eléctricos con rasguños o a los que se les haya salido el material aislante podrían ocasionar incendios o descargas eléctricas y deben reemplazarse.
- Interrumpa el suministro de electricidad inmediatamente en caso de corte de energía o tormenta eléctrica.
- Asegúrese de que el cable no pueda desenchufarse de un tirón ni resultar dañado durante el funcionamiento.
- No toque el tubo de refrigerante o el tubo del agua o cualquier parte interna con la unidad en operación o inmediatamente después de su parada.

Mantenimiento

- No limpie el artefacto rociando agua directamente sobre el mismo.
- Antes de limpiar o realizar el mantenimiento, desconecte el suministro de electricidad y espere que el ventilador se detenga.

PRECAUCIÓN

Para reducir el riesgo de lesiones personales leves, mal funcionamiento o daños al producto o la propiedad al usar este artefacto, siga las precauciones básicas de seguridad, incluidas las siguientes:

Instalación

- No instale el aparato de aire acondicionado en una zona en la que se encuentre expuesto directamente a la brisa marina (rocío salino).
- Instale la manguera de desagüe de forma adecuada para que el agua de la condensación drene suavemente.
- Tenga cuidado al desembalar e instalar el aire acondicionado.
- No toque el refrigerante que se filtre durante la instalación o la reparación del artefacto.
- Transporte el aire acondicionado con la ayuda de dos o más personas o utilice un montacargas.
- Instale la unidad exterior de modo que quede protegida de la luz solar directa. No coloque la unidad interior en un lugar donde quede expuesta directamente a la luz solar a través de las ventanas.
- Después de la instalación o reparación del artefacto, deseche los materiales de embalaje, tales como tornillos, clavos, bolsas de plástico o baterías utilizando los embalajes adecuados.
- Instale el aire acondicionado en un lugar donde el ruido proveniente de la unidad exterior o los gases de escape no incomoden a los vecinos. Si no lo hace, puede tener conflictos con sus vecinos.

Operación

- Retire las pilas del control remoto si no lo va a utilizar durante un período prolongado.
- Asegúrese de que el filtro esté instalado antes de utilizar el aire acondicionado.
- Asegúrese de verificar si hay una fuga de refrigerante después de instalar o reparar el aire acondicionado.
- Respete las normas de la región o país que corresponda relativas a la manipulación del refrigerante y del aire acondicionado y para el desguace del artefacto.
- No coloque ningún objeto sobre el aire acondicionado.
- Nunca mezcle diferentes tipos de baterías o baterías viejas y nuevas en el control remoto.
- No haga funcionar el aire acondicionado durante mucho tiempo cuando la humedad sea muy alta o cuando se haya dejado abierta una puerta o una ventana.
- Deje de usar el control remoto si existe una pérdida de líquido de las baterías. Si su ropa o su piel entran en contacto con el líquido proveniente de la batería, lave con agua limpia.
- No exponga a personas, animales o plantas a la corriente fría o caliente del aire acondicionado durante períodos prolongados.
- Ante la ingesta de líquido proveniente de una batería que gotea, lave el interior de la boca a fondo y consulte a un médico.
- No beba el agua del desagüe del aire acondicionado.
- No utilice este producto para fines especiales, como la conservación de alimentos, obras de arte, etc. Este es un aire acondicionado para fines de consumo, no un sistema de refrigeración de precisión. Existe riesgo de daño o pérdida de bienes.
- No recargue ni desarme las baterías.

Mantenimiento

- Nunca toque las partes metálicas del aire acondicionado cuando retire el filtro de aire.
- Utilice un banco resistente o una escalera para limpiar, mantener o reparar el aire acondicionado ubicado en lo alto.
- Nunca utilice solventes o productos de limpieza fuertes para limpiar el aire acondicionado ni lo rocíe con agua. Utilice un paño suave.

FUNCIONAMIENTO

Notas para la operación

Sugerencias para el ahorro de energía

- No enfríe excesivamente el interior. Esto puede ser perjudicial para su salud y consumir más electricidad.
- Bloquee la luz del sol con persianas o cortinas mientras el aire acondicionado se encuentre en funcionamiento.
- Mantenga las puertas y las ventanas cerradas herméticamente mientras el aire acondicionado se encuentre en funcionamiento.
- Ajuste la dirección del flujo de aire de manera vertical u horizontal para hacer circular el aire del interior.
- Aumente la velocidad del ventilador para enfriar o calentar el aire del interior rápidamente, en un breve período.
- Abra las ventanas con regularidad para ventilar, ya que la calidad del aire del interior puede deteriorarse si el aire acondicionado se usa por periodos muy largos.
- Limpie el filtro de aire cada 2 semanas. El polvo y las impurezas acumuladas en el filtro pueden bloquear el flujo de aire o debilitar las funciones de aire acondicionado.

Piezas y funciones

Unidad interior

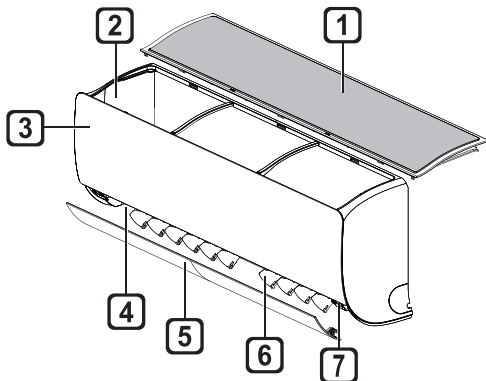

- 1 Filtro de aire
- 2 Entrada de aire
- 3 Cubierta delantera
- 4 Salida de aire
- 5 Deflector de aire (aleta horizontal)
- 6 Deflector de aire (rejilla vertical)
- 7 Botón de Encendido/Apagado (On/Off)

Unidad exterior

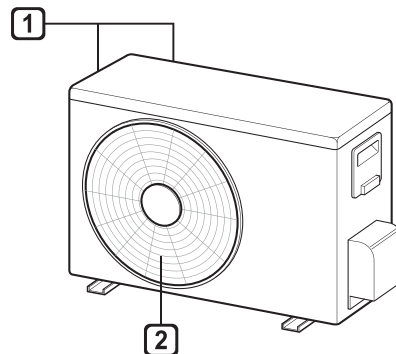

- 1 Conductos de entrada de aire
- 2 Conductos de salida de aire

NOTA

- El número y la ubicación de las luces de operación pueden variar según el modelo de aire acondicionado.
- La función puede cambiar según el tipo de modelo.

Control remoto inalámbrico

Inserción de las baterías

Si la pantalla del control remoto comienza a hacerse tenue, cambie las baterías. Coloque baterías AAA (1.5 V) antes de utilizar el control remoto.

- 1 Retire la tapa de las baterías.

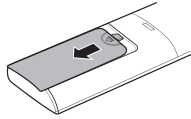

- 2 Coloque las baterías nuevas y asegúrese de que los polos + y - estén ubicados correctamente.

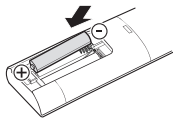

Instalación del soporte del control remoto

Para proteger el control remoto, instale el soporte donde no quede expuesto a la luz solar directa.

- 1 Elija un lugar seguro y de fácil acceso.
- 2 Fije el soporte ajustando los 2 tornillos firmemente con un destornillador.

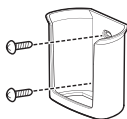

Método de operación

Apunte el control remoto hacia el receptor de señal, ubicado en el lado derecho del aire acondicionado, para operarlo.

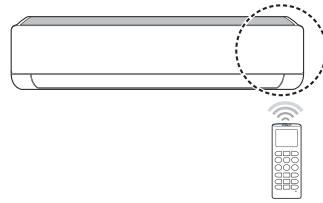

NOTA

- El control remoto puede hacer funcionar otros dispositivos electrónicos si lo dirige en su dirección. Asegúrese de apuntar el control remoto hacia el receptor de señal del aire acondicionado.
- Para un funcionamiento adecuado, limpie el transmisor y el receptor de señal utilizando un paño suave.
- En caso de que una función no esté incluida en el producto, el zumbador no producirá ningún sonido en el producto cuando se toque el botón para dicha función en el control remoto, excepto para las funciones Dirección del flujo de aire (SWING), Visualización de energía (kW [3-s]) y Purificación de aire (A).

Configuración de la hora actual

- 1 Inserte las baterías.
 - El siguiente ícono parpadea en la parte inferior de la pantalla de visualización.



- 2 Presione los botones o para seleccionar los minutos.
- 3 Presione el botón **SET/CANCEL** para finalizar.

NOTA

- El temporizador de Encendido/Apagado está disponible después de que se ajusta la hora actual.

Utilización de la función de conversión °C /°F (opcional)

Esta función cambia la unidad entre °C y °F

- Mantenga presionado el botón durante unos 5 segundos.

Operación del aire acondicionado sin el control remoto

Puede utilizar el botón **ON/OFF** de la unidad interior para operar el aire acondicionado cuando no disponga del control remoto.

- 1 Abra la cubierta delantera (Tipo 2) o aleta horizontal (Tipo 1).
- 2 Presione el botón **ON/OFF**.

Tipo 1

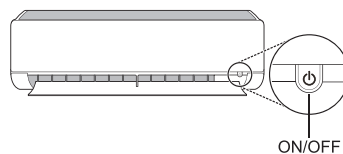

Tipo 2

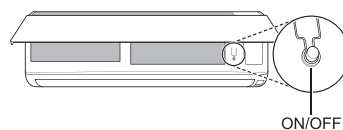

NOTA

- El motor por pasos puede romperse si la aleta horizontal se abre rápidamente.
- La velocidad del ventilador se encuentra configurada en alta.
- La función puede cambiar según el tipo de modelo.
- La temperatura no puede alterarse cuando se utiliza este botón de **ON/OFF** de emergencia.
- En los modelos frío-calor, la temperatura está configurada en 22 °C a 24 °C

Uso del control remoto inalámbrico

Puede operar el aire acondicionado con mayor comodidad utilizando el control remoto.

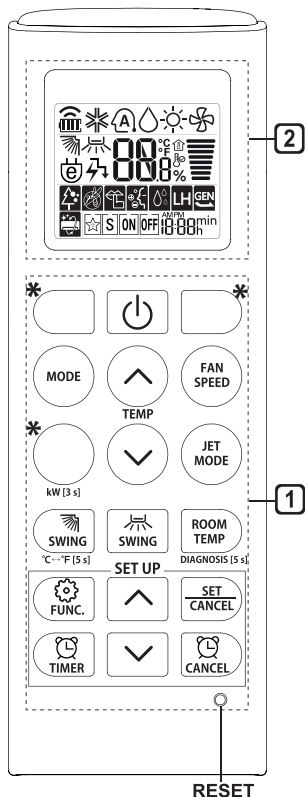

1 Botón	2 Pantalla de visualización	Descripción	disponible Función	
			split individual	Multi
	-	Para encender/apagar el aire acondicionado.	○	○
	88 °C	Para ajustar la temperatura ambiente deseada en modo de enfriamiento, calefacción o cambio automático.	○	○
MODE		Para seleccionar el modo de enfriamiento.	○	○
		Para seleccionar el modo de calefacción.	○	○
		Para seleccionar el modo de deshumidificación.	○	○
		Para seleccionar el modo de ventilador.	○	○
		Para seleccionar el modo de cambio automático/operación automática.	○	○
JET MODE	Po	Para cambiar la temperatura ambiente con rapidez.	○	○
FAN SPEED		Para configurar la velocidad del ventilador.	○	○
		Para ajustar la dirección del flujo de aire en sentido vertical u horizontal.	○	○

NOTA

- * Los botones pueden variar según el tipo de modelo.
- Cuando se conecta a la unidad exterior Multi, pueden no ser compatibles las funciones de pantalla de energía, pantalla de control, silencio y diagnóstico inteligente.

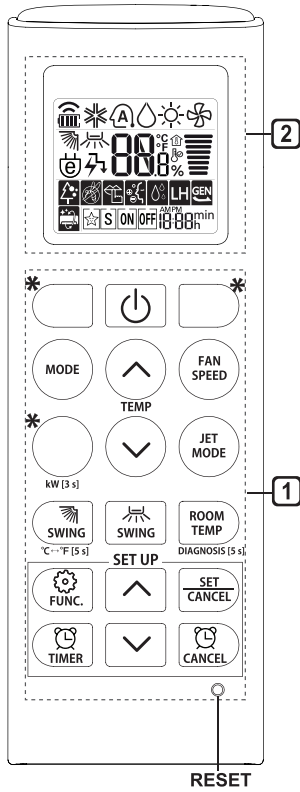







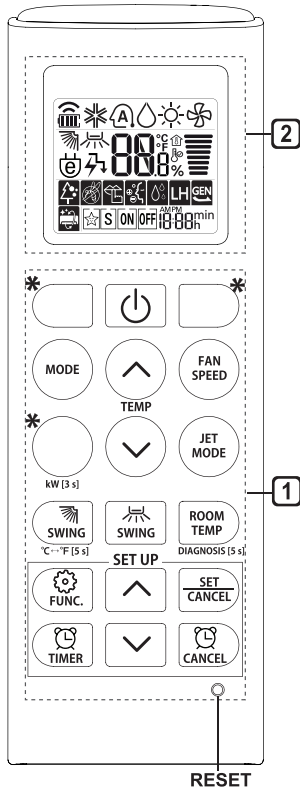

1 Botón	2 Pantalla de visualización	Descripción	disponible Función	
			split individual	Multi
	S ON OFF	Para que el aire acondicionado se encienda/apague automáticamente en el momento deseado.	○	○
SET/ CANCEL	-	Para establecer/cancelar las funciones especiales y el temporizador.	○	○
	-	Para cancelar las configuraciones del temporizador.	○	○
	-	Para configurar la hora.	○	○
*LIGHT OFF	-	Para configurar el brillo de la pantalla de la unidad interior.	○	○
ROOM TEMP		Para mostrar la temperatura ambiente.	○	○
°C↔°F [5 s]	°C °F	Para cambiar las unidades entre °C y °F	○	○
*ENERGY SAVING		Para minimizar el consumo de energía.	○	○
*COMFORT AIR		Para ajustar el flujo de aire, direccionando la corriente.	○	○
kW [3 s]	-	Para establecer si se muestra información relativa a la energía.	○	X
*ENERGY CTRL	88 %	Para activar el ahorro de energía.	X	X
*COMFORT SLEEP		Para crear un ambiente confortable para dormir.	○	X
DIAGNOSIS [5 s]	-	Para verificar de manera conveniente la información de mantenimiento del producto.	○	○

ESPAÑOL

12 FUNCIONAMIENTO



1 Botón	2 Pantalla de visualización	Descripción	disponible Función	
			split individual	Multi
		El generador de iones utiliza millones de ellos para ayudar a mejorar la calidad del aire interior.	X	X
		Para reducir el sonido de las unidades exteriores.	X	X
		Para mantener su piel hidratada mediante la generación de grupos de iones.	X	X
		Para reducir la humedad interior rápidamente.	X	X
		Para mantener una temperatura mínima en el ambiente y evitar que los objetos de la habitación se congelen.	○ (opcional)	X
		Para ahuyentar a los mosquitos.	X	X
		Para eliminar la humedad generada dentro de la unidad interior.	○	○
		Para crear un ambiente confortable para dormir.	X	X
RESET	-	Para iniciar las configuraciones del control remoto.	○	○

NOTA

- Dependiendo del modelo, algunas funciones pueden no admitirse.
- * Los botones pueden variar según el tipo de modelo.
- Presione el botón **SET/CANCEL** para operar la **FUNC** seleccionada.

Reinicio automático del aire acondicionado

Cuando el aire acondicionado se enciende nuevamente después de un corte de energía, esta función restaura la configuración previa.

Desactivación del reinicio automático

- 1 Abra la cubierta delantera (Tipo 2) o aleta horizontal (Tipo 1).
- 2 Mantenga presionado el botón **ON/OFF** durante 6 segundos; luego, la unidad emitirá dos veces un pitido y la luz parpadeará 4 veces.
 - Para volver a activar la función, mantenga presionado el botón **ON/OFF** durante 6 segundos. La unidad emitirá dos veces un pitido y la luz parpadeará 4 veces.

Tipo 1

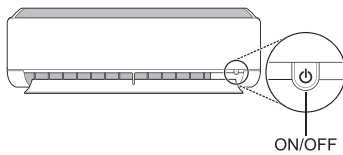

Tipo 2

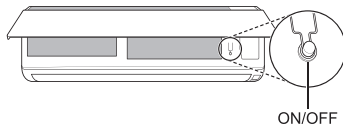

NOTA

- La función puede cambiar según el tipo de modelo.
- Si mantiene presionado el botón **ON/OFF** de 3 a 5 segundos, en lugar de 6 segundos, la unidad comenzará a funcionar en el modo de prueba. En el modo de prueba, la unidad expulsa aire frío fuertemente durante 18 minutos y luego regresa a las configuraciones predeterminadas de fábrica.

Uso de la Función Modo

Esta función le permite seleccionar la función deseada.

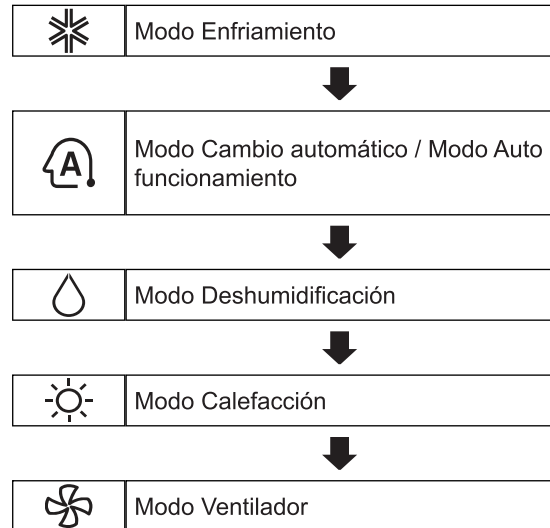



Modo Enfriamiento

- 1 Encienda el aparato.
- 2 Presione el botón **MODE** repetidamente para seleccionar el modo Enfriamiento.
 - En la pantalla de visualización, aparece
- 3 Presione el botón o para configurar la temperatura deseada.

Operación automática (Inteligencia artificial, IA)

Modelo Multi



En este modo de operación, el sistema funciona automáticamente con los controles electrónicos.

- 1 Encienda el aparato.
- 2 Presione el botón **MODE** repetidamente para seleccionar el modo Operación automática.
 - En la pantalla de visualización, aparece .
- 3 Presione el botón  o  para configurar la temperatura deseada.
- 4 Presione el botón **FAN SPEED** para ajustar la velocidad del ventilador.

Modo Cambio automático

Unidad split individual

Este modo cambia el modo automáticamente para mantener la temperatura en $\pm 2\text{ }^{\circ}\text{C}$

- 1 Encienda el aparato.
- 2 Presione el botón **MODE** repetidamente para seleccionar el modo Cambio automático.
 - En la pantalla de visualización, aparece .
- 3 Presione el botón  o  para configurar la temperatura deseada.
- 4 Presione el botón **FAN SPEED** para ajustar la velocidad del ventilador.

Modo Deshumidificación



Este modo elimina el exceso de humedad de un ambiente muy húmedo o durante una temporada de lluvias, a fin de evitar que se forme moho. Este modo ajusta la temperatura ambiente y la velocidad del ventilador automáticamente para mantener el nivel óptimo de humedad.

- 1 Encienda el aparato.
- 2 Presione el botón **MODE** repetidamente para seleccionar el modo Deshumidificación.
 - En la pantalla de visualización, aparece .

NOTA

- En este modo, no es posible ajustar la temperatura ambiente; se ajusta automáticamente.
- La temperatura ambiente no aparece en la pantalla de visualización.
- En el modo de deshumidificación, el compresor y el ventilador interno no funcionan cuando la temperatura ambiente es menor a $24\text{ }^{\circ}\text{C}$

Modo Calefacción

- 1 Encienda el aparato.
- 2 Presione el botón **MODE** repetidamente para seleccionar el modo Calefacción.
 - En la pantalla de visualización, aparece .
- 3 Presione el botón  o  para configurar la temperatura deseada.

NOTA

-  se mostrará en la unidad interior mientras el proceso de descongelado está en operación.
- Además, esta indicación se mostrará en la unidad interior:
 - Cuando el precalentado esté en operación.
 - Cuando la temperatura ambiente haya alcanzado la temperatura configurada.

Modo Ventilador

Este modo solo recircula el aire del interior sin cambiar la temperatura del ambiente.

- 1 Encienda el aparato.
- 2 Presione el botón **MODE** repetidamente para seleccionar el modo Ventilador.
 - En la pantalla de visualización, aparece .
- 3 Presione el botón **FAN SPEED** para ajustar la velocidad del ventilador.

Uso de la función de Modo Jet





Cambio rápido de la temperatura ambiente

Esta función le permite enfriar el aire del interior rápidamente durante el verano o calentarlo rápidamente durante el invierno.

- La función de Modo Jet está disponible en los modos Enfriamiento, Calefacción y Deshumidificación.

- 1 Encienda el aparato.
- 2 Presione el botón **MODE** repetidamente para seleccionar el modo deseado.
- 3 Presione el botón **JET MODE**.
 - En la pantalla de visualización, aparece .





NOTA

- El modo Jet Heating (Calefacción rápida) no está disponible en algunos modelos.
- En el modo Jet Cooling (Enfriamiento rápido), fuerte aire sopla por 30 minutos.
- Después de 30 minutos, el ajuste de la temperatura se mantiene en 18 °C
Si desea cambiar la temperatura, presione el botón  o  para seleccionar la temperatura deseada.
- En el modo Jet Heating (Calefacción rápida), fuerte aire sopla por 30 minutos.
- Después de 30 minutos, el ajuste de la temperatura se mantiene en 30 °C
Si desea cambiar la temperatura, presione el botón  o  para seleccionar la temperatura deseada.
- Esta función puede operar en forma diferente desde la pantalla del control remoto.

Uso de la función de Velocidad del ventilador

Configuración de la velocidad del ventilador

- Presione el botón **FAN SPEED** repetidamente para ajustar la velocidad del ventilador.

Pantalla de visualización	Velocidad
	Alta
	Media - Alta
	Media
	Media - Baja
	Baja
-	Viento natural

NOTA

- La velocidad del viento natural del ventilador se ajusta automáticamente.



- En algunas unidades interiores, se muestran los iconos de la velocidad del ventilador.

F1 → F2 → F3 → F4 → F5



- En algunos modelos, la pantalla de la unidad interior aparece solamente durante 5 segundos y vuelve a mostrarse la temperatura configurada.

Uso de la función de Dirección del flujo de aire

Esta función ajusta la dirección del flujo de aire de manera vertical (horizontal).

- Presione el botón  repetidamente y seleccione la dirección deseada.
 - Seleccione  para ajustar la dirección del flujo de aire automáticamente.

NOTA

- Dependiendo del modelo, puede no ser posible ajustar la dirección del flujo de aire de manera horizontal.
- Ajustar el deflector de aire de forma arbitraria puede ocasionar que el producto falle.
- Si reinicia el aire acondicionado, el aparato comienza a operar con la dirección del flujo de aire establecida previamente, por lo que el deflector de aire puede no coincidir con el icono que aparece en el control remoto. Cuando esto ocurra, presione el botón  o  para ajustar la dirección del flujo de aire de nuevo.
- Esta función puede operar en forma diferente desde la pantalla del control remoto.

Configuración del temporizador de Encendido/ Apagado



Esta función configura el aire acondicionado para que se encienda/apague automáticamente en el momento deseado.

Temporizador Encendido/Apagado puede ajustarse a la vez.

Configuración del temporizador en encendido

- 1 Presione el botón  repetidamente.
 - El siguiente ícono parpadea en la parte inferior de la pantalla de visualización.



- 2 Presione los botones  o  para seleccionar los minutos.
- 3 Presione el botón **SET/CANCEL** para finalizar.
 - Después de ajustar el temporizador, la hora actual y el ícono  aparecen en la pantalla de visualización, indicando que se configuró la hora deseada.

Cancelación del temporizador de encendido

- 1 Presione el botón  repetidamente.
 - El siguiente ícono parpadea en la parte inferior de la pantalla de visualización.





- 2 Presione el botón **SET/CANCEL** para cancelar la configuración.

Configuración del temporizador de apagado

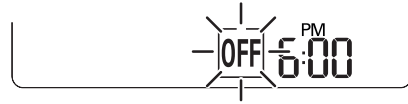
- 1 Presione el botón  repetidamente.
 - El siguiente ícono parpadea en la parte inferior de la pantalla de visualización.



- 2 Presione los botones  o  para seleccionar los minutos.
- 3 Presione el botón **SET/CANCEL** para finalizar.
 - Después de ajustar el temporizador, la hora actual y el ícono  aparecen en la pantalla de visualización, indicando que se configuró la hora deseada.

NOTA

- Esta función se desactiva cuando se configura el Temporizador simple.

Cancelación del temporizador de apagado

- 1 Presione el botón  repetidamente.
 - El siguiente ícono parpadea en la parte inferior de la pantalla de visualización.



- 2 Presione el botón **SET/CANCEL** para cancelar la configuración.

Cancelación de la configuración del temporizador



- Presione el botón  para cancelar todas las configuraciones del temporizador.

Uso de la función Sleep (opcional)

Esta función apaga el aire acondicionado de forma automática cuando usted se va a dormir.

- 1 Encienda el aparato.
- 2 Presione el botón  repetidamente.
 - El siguiente ícono parpadea en la parte inferior de la pantalla de visualización.



- 3 Presione el botón  o  para seleccionar la hora (hasta un máximo de 7 horas).
- 4 Presione el botón **SET/CANCEL** para finalizar.
 - En la pantalla de visualización, aparece .

NOTA



- En algunas unidades interiores, se muestra **1h**.
- La pantalla de la unidad interior muestra de 1 h a 7 h. Este número aparece solo durante 5 segundos y luego vuelve a mostrarse la temperatura configurada.
- En los modos de Enfriamiento y Deshumidificación, la temperatura se incrementa en 1 °C después de 30 minutos y otro 1 °C adicional luego de otros 30 minutos para brindarle un sueño más confortable.
- La temperatura se incrementa en hasta 2 °C a partir de la temperatura preestablecida.
- Aunque la señal de la velocidad del ventilador en la pantalla puede cambiarse, la velocidad del ventilador se ajusta automáticamente.

Uso de la función Temporizador simple (opcional)

Esta función apaga el aire acondicionado de forma automática cuando usted se va a dormir.

- 1 Encienda el aparato.
- 2 Presione el botón  repetidamente.
 - El siguiente ícono parpadea en la parte inferior de la pantalla de visualización.



- 3 Presione el botón  o  para seleccionar la hora (hasta un máximo de 7 horas).
- 4 Presione el botón **SET/CANCEL** para finalizar.
 - En la pantalla de visualización, aparece .



NOTA

- Esta función se desactiva cuando se configura el temporizador de apagado.

Uso de la función Visualización de energía (opcional)

Esta función muestra en la pantalla de la unidad interior la cantidad de electricidad generada mientras funciona el producto.

Visualización del consumo de energía actual

- 1 Encienda el aparato.
- 2 Mantenga presionado el botón  durante 3 segundos.
 - El consumo inmediato de energía  se muestra durante unos momentos en algunas unidades interiores.

NOTA

- No se visualiza en el control remoto inalámbrico.
- Las unidades del valor mostrado son kW.
- Si es superior a 99 kW, el cual es el valor máximo, manténgalo en 99 kW.
- Muestra de una potencia eléctrica inferior a 10 kW con una unidad de 0.1 kW, y muestra de una superior a 10 kW con una unidad de 1 kW.
- La energía real puede diferir de la mostrada.
- Cuando está conectado a la unidad Multi Outdoor, esta función puede no ser compatible.

Uso de la función de Luz apagada (opcional)

Brillo de la pantalla de visualización

Puede configurar el brillo de la pantalla de visualización de la unidad interior

- Presione el botón **LIGHT OFF**.



NOTA

- Activar / desactivar la pantalla de visualización.



Uso de la función Aire confortable (opcional)

Funcionamiento de la aleta de confort

Esta función fija la aleta convenientemente en una posición preestablecida para desviar el aire suministrado y que no dé directamente sobre los ocupantes de la habitación.

- 1 Encienda el aparato.
- 2 Presione el botón **COMFORT AIR** repetidamente para seleccionar la dirección deseada.
 - En la pantalla de visualización, aparece  o .

NOTA

- En algunas unidades interiores, se muestra  o .
- Esta función se desactiva cuando se presiona el botón **MODE** o **JET MODE**.
- Si se presiona el botón , esta función se desactiva y se configura la oscilación automática en dirección vertical.
- Cuando esta función está desactivada, la aleta horizontal funciona automáticamente según el modo configurado.

Uso de la función Ahorro de energía (opcional)







Esta función minimiza el consumo de energía durante el enfriamiento y aumenta al nivel óptimo la temperatura establecida, para así crear un ambiente más confortable. La temperatura se establece automáticamente en 22 °C si la temperatura deseada es menor a 22 °C. La temperatura permanece constante si está por encima de los 22 °C.

- 1 Encienda el aparato.
- 2 Presione el botón **MODE** repetidamente para seleccionar el modo Enfriamiento.
- 3 Presione el botón **ENERGY SAVING**.
 - En la pantalla de visualización, aparece .

Uso de la función Control de energía (opcional)

- 1 Encienda el aparato.
- 2 Presione el botón **ENERGY CTRL**.
 - Presione el botón **ENERGY CTRL** repetidamente para seleccionar cada paso.

NOTA

- 1 paso: La potencia de entrada se reduce en un 20 % en comparación con la potencia nominal de entrada.
 - En la pantalla de visualización, aparece  80 %.
- 2 pasos: La potencia de entrada se reduce en un 40 % en comparación con la potencia nominal de entrada.
 - En la pantalla de visualización, aparece  60 %.
- 3 pasos (opcional): La potencia de entrada se reduce en un 60 % en comparación con la potencia nominal de entrada.
 - En la pantalla de visualización, aparece  40 %.
- En algunas unidades interiores, se muestra  (1 paso),  (2 pasos).
- Esta función está disponible en el modo Enfriamiento.
- La capacidad puede verse disminuida cuando se selecciona el modo Control de energía.
- La temperatura deseada aparece durante 5 segundos si presiona el botón **FAN SPEED**,  o .
- La temperatura ambiente aparece durante 5 segundos si presiona el botón **ROOM TEMP**.

Uso de funciones especiales

- 1 Encienda el aparato.
- 2 Presione el botón **FUNC** repetidamente para seleccionar la función deseada.
- 3 Presione el botón **SET/CANCEL** para finalizar.

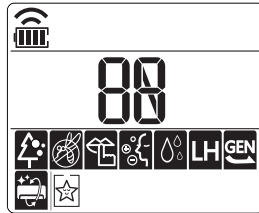

Pantalla de visualización	Descripción	disponible Función	
		split individual	Multi
	El generador de iones utiliza millones de ellos para ayudar a mejorar la calidad del aire interior.	X	X
	Para reducir el sonido de las unidades exteriores.	X	X
	Para mantener su piel hidratada mediante la generación de grupos de iones.	X	X
	Para reducir la humedad interior rápidamente.	X	X
	Para mantener una temperatura mínima en el ambiente y evitar que los objetos de la habitación se congelen.	○ (opcional)	X
	Para ahuyentar a los mosquitos.	X	X
	Para eliminar la humedad generada dentro de la unidad interior.	○	○
	Para crear un ambiente cómodo para dormir.	X	X

ESPAÑOL

NOTA

- Dependiendo del modelo, algunas funciones pueden no admitirse.
- Algunas funciones pueden operar en forma diferente desde la pantalla del control remoto.

Cancelación de funciones especiales

- 1 Presione el botón **FUNC** repetidamente para seleccionar la función deseada.
- 2 Presione el botón **SET/CANCEL** para cancelar la función.

Uso de la función Purificación de aire

Estas funciones suministran aire limpio y fresco mediante la utilización de partículas de iones y filtrado.

Función	Visualización	Descripción
Ionizador		Las partículas de iones del ionizador reducen las bacterias de la superficie y otras sustancias nocivas.
Plasma		Elimina los contaminantes microscópicos de la entrada de aire por completo para suministrar aire limpio y fresco.

NOTA

- Para utilizar esta función no es necesario que esté encendido el aire acondicionado.
- En algunos modelos, la luz del plasma y la luz del enfriamiento se encienden mientras están operando Fuera humo/Plasma
- No toque el ionizador durante su funcionamiento.
- Esta función puede operar en forma diferente desde la pantalla del control remoto.

Uso de la función de Silencio (opcional)

Esta función evita posibles quejas por parte de los vecinos al reducir el ruido de las unidades exteriores.

- En la pantalla de visualización, aparece

NOTA

- Esta función se desactiva presionando el botón **MODE** o **ENERGY CTRL** o **JET MODE**.
- Esta función está disponible en los modos Enfriamiento, Calefacción, Cambio automático y Operación automática.

Uso de la función Cuidado iónico (opcional)

Esta función mantiene la piel hidratada mediante la generación de grupos de iones que son absorbidos por la superficie de la piel.

- En la pantalla de visualización, aparece durante unos 3 segundos.

NOTA

- Esta función está disponible en los modos Enfriamiento, Ventilador y en la función Purificación de Aire

Uso de la función Jet Dry (Secado rápido) (opcional)

Esta función maximiza el rendimiento de la deshumidificación.

- En la pantalla de visualización, aparecen y **P.O.**

NOTA



- Esta función está disponible en los modos Enfriamiento, Deshumidificación, Operación automática, en modo Ventilador y en la función Purificación de aire.
- Esta función no está disponible en la función Sleep.
- Esta función se desactiva cuando se presiona el botón **MODE**.

Uso de la función Baja calefacción (opcional)

Esta función activa el sistema de calefacción para mantener una temperatura mínima en el ambiente y evitar que los objetos de la habitación se congelen en una situación donde no haya residentes permanentes, como en vacaciones.

- En la pantalla de visualización, aparecen  LH.

NOTA

- Esta función está disponible en el modo Calefacción.
- Durante la operación de LH, cuando presiona los botones , , **MODE**, **FAN SPEED**, y luego regrese al modo de Calefacción.
- Si se presiona el botón **JET MODE** cuando está funcionando LH, esta función se desactiva e inmediatamente se inicia el modo Power Heating (Potencia de calefacción). (Solo en modelos con potencia de calefacción).
- En caso de que se produzca un error, la operación puede interrumpirse para proteger el producto.
- Los botones **COMFORT AIR** y  no pueden usarse mientras está operando la función de LH.

Uso de la función Antimosquitos (opcional)

Esta función genera una onda de alta frecuencia que ahuyenta los mosquitos.

- En la pantalla de visualización, aparece .

NOTA

- Para utilizar esta función no es necesario que esté encendido el aire acondicionado.
- En algunas unidades interiores, se muestra .

Uso de la función Autolimpieza

En los modos Enfriamiento y Deshumidificación, se genera humedad dentro de la unidad interior. Esta función elimina esa humedad.

- En la pantalla de visualización, aparece .

NOTA

- Algunas funciones no se pueden utilizar mientras el aparato está operando en la función de Autolimpieza.
- Si apaga el aparato, el ventilador funciona durante 30 minutos y limpia la parte interna de la unidad interior.
- En algunas unidades de interior se muestra , según el modelo.

Uso de la función Sueño confortable (opcional)

Esta función opera el aire acondicionado de forma automática para crear un ambiente confortable para dormir.

- En la pantalla de visualización, aparecen  SL.

NOTA

- Esta función está disponible en el modo Enfriamiento.
- Después de 30 minutos de haberse iniciado la función, la aleta deja de oscilar y se fija en un ángulo de flujo de aire indirecto, incluso si la temperatura ambiente no disminuye hasta alcanzar la temperatura óptima para dormir.
- Es posible que el ambiente para un sueño confortable varíe según las personas.

FUNCIONES INTELIGENTES

Aplicación LG ThinQ

Esta característica solo está disponible en el modelo con el logo  o **ThinQ**.

La aplicación **LG ThinQ** le permite comunicarse con el electrodoméstico usando un teléfono inteligente.

Funciones de la aplicación LG ThinQ

Comuníquese desde un Smartphone usando las características más convenientes.

Smart Diagnosis™ (Diagnóstico Inteligente)

Si experimenta un problema a utilizar el electrodoméstico, la función de diagnóstico inteligente lo ayudará a diagnosticar el inconveniente.

Configuración

Le permite ajustar varias opciones en el aparato y en la aplicación.

NOTA

- Si cambia de enrutador inalámbrico, proveedor de Internet, o contraseña, borre el electrodoméstico registrado en la aplicación **LG ThinQ** y proceda a registrarlo de nuevo.
- La aplicación está sujeta a cambios con el fin de mejorar el producto sin previo aviso a los usuarios.
- Las funciones pueden variar según el modelo.

Antes de usar la aplicación LG ThinQ

- 1 Revise la distancia entre el electrodoméstico y el enrutador inalámbrico (Red Wi-Fi).
 - Si la distancia entre el electrodoméstico y el enrutador inalámbrico es muy grande, la señal será débil. Puede que le tome más tiempo registrarse o que falle la instalación.

- 2 Desactive los **Datos Móviles** o **Datos Celulares** en su teléfono inteligente.

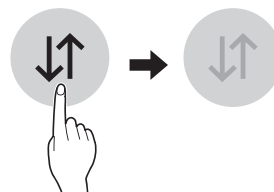

- 3 Conecte su teléfono inteligente al enrutador inalámbrico.

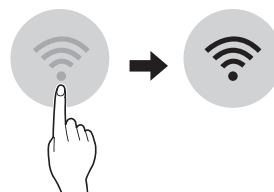

NOTA

- Para verificar la conexión Wi-Fi, revise que el icono  en el panel de control esté encendido.
- El electrodoméstico funciona únicamente con redes Wi-Fi de 2.4 GHz. Contacte a su proveedor de servicios de internet o verifique el manual del enrutador inalámbrico para revisar la frecuencia de su red.
- **LG ThinQ** no es responsable por ningún problema de conexión en red, falla, mal funcionamiento o error causado por la conexión de red.
- Si el aparato tiene problemas para conectarse a la red Wi-Fi, es posible que se encuentre demasiado lejos del router. Adquiera un repetidor Wi-Fi (extensor de alcance) para mejorar la intensidad de la señal Wi-Fi.
- Es posible que la conexión Wi-Fi no se conecte o se interrumpa debido al entorno de la red doméstica.
- Es posible que la conexión de red no funcione bien por cuestiones relacionadas con su proveedor de servicios de Internet.
- El entorno inalámbrico circundante puede hacer que el servicio de red inalámbrica funcione lentamente.

- El aparato no puede registrarse debido a problemas con la transmisión de la señal inalámbrica. Desconéctelo y espere alrededor de un minuto previo a intentarlo de nuevo.
- Si el cortafuegos de su enrutador inalámbrico está activado, desactívelo añadiendo una excepción a éste.
- El nombre de la red inalámbrica (SSID) debe ser una combinación de letras y números. (No utilice símbolos especiales)
- La interfaz de usuario (IU) del teléfono inteligente puede variar dependiendo del sistema operativo (OS) del móvil y del fabricante.
- Es posible que no pueda establecer la configuración de red si el protocolo de seguridad del router está en **WEP**. Cambie el protocolo de seguridad por otro (se recomienda el **WPA2**) y registre el producto nuevamente.

Instalación de la aplicación LG ThinQ

Busque la aplicación **LG ThinQ** en la tienda Google Play o App Store desde su teléfono inteligente. Siga las instrucciones para descargar e instalar la aplicación.



Software de código abierto

Para obtener el código fuente bajo GPL, LGPL, MPL y otras licencias de código abierto que contiene este producto, visite <https://opensource.lge.com>.

Además del código fuente, se pueden descargar los términos de la licencia, las anulaciones de la garantía y los avisos de derechos de autor.

LG Electronics también le proporcionará el código abierto en un CD-ROM por un costo que cubra los gastos de dicha distribución (como el costo del medio, del envío y de la manipulación) una vez realizado el pedido por correo electrónico a la dirección opensource@lge.com. Esta oferta es válida solo durante un período de tres años después de que se envíe el último cargamento de este producto. Esta oferta es válida para todo aquel que reciba esta información.

Smart Diagnosis™ (Diagnóstico Inteligente)

Esta característica solo está disponible en el modelo con el logo  o .

Utilice esta función como ayuda para diagnosticar y resolver problemas con su electrodoméstico.

NOTA

- Por motivos no atribuibles a la negligencia de LG, es posible que el servicio no pueda funcionar debido a factores externos como por ejemplo, la indisponibilidad de Wi-Fi, desconexión de Wi-Fi, política de la tienda de aplicaciones local o indisponibilidad de aplicaciones, entre otros.
- Esta función puede estar sujeta a cambios sin previo aviso y puede tener una forma diferente según dónde se encuentre ubicado.

Uso de LG ThinQ para diagnosticar problemas



Si experimenta un problema con su electrodoméstico equipado con Wi-Fi, este puede transmitir datos sobre la resolución de problemas a un teléfono inteligente con la aplicación **LG ThinQ**.

- Inicie la aplicación **LG ThinQ** y seleccione la función **Smart Diagnosis™** en el menú. Siga las instrucciones provistas en la aplicación **LG ThinQ**.

Uso del diagnóstico audible para diagnosticar problemas

Siga las instrucciones a continuación para utilizar el método de diagnóstico audible.

- Inicie la aplicación **LG ThinQ** y seleccione la función **Smart Diagnosis™** en el menú. Siga las instrucciones para el diagnóstico audible provistas en la aplicación **LG ThinQ**.

- 1 Introduzca correctamente el enchufe en la toma de corriente.
- 2 Coloque el micrófono de su teléfono inteligente cerca del logo  o .
- 3 Mantenga presionado el botón **DIAGNOSIS [5 s]** por 5 segundos o más mientras sostiene el micrófono del teléfono inteligente en el logo hasta que se complete la transferencia de datos.
 - Mantenga el teléfono inteligente en su lugar hasta que finalice la transferencia de datos. Se mostrará el tiempo restante para la transferencia de datos.
- 4 Después de que se complete la transferencia de datos, el diagnóstico se mostrará en la aplicación.

NOTA

- Para obtener resultados óptimos, no mueva el teléfono mientras se transmitan los tonos.
- Asegúrese de mantener el ruido ambiental al mínimo o el teléfono no podrá recibir correctamente las señales sonoras de la unidad interior.

MANTENIMIENTO

⚠ ADVERTENCIA

- Antes de limpiar o realizar el mantenimiento, desconecte el suministro de electricidad y espere que el ventilador se detenga.

Si el aire acondicionado no va a ser utilizado durante un período prolongado, seque el producto para mantenerlo en las mejores condiciones. Limpie el producto con regularidad para que mantenga un desempeño óptimo y para evitar posibles averías.

- Seque el aire acondicionado en el modo Ventilador de 3 a 4 horas y desconecte la electricidad. Es posible que se produzcan daños internos si los componentes quedan húmedos.
- Antes de usar el aparato de nuevo, seque los componentes internos del aire acondicionado en el modo Ventilador de 3 a 4 horas. Esto contribuirá a eliminar el olor generado por la humedad.

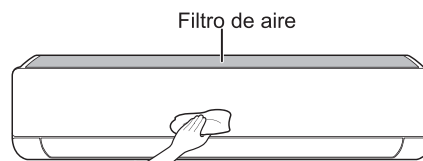

- La función puede cambiar según el tipo de modelo.

28 MANTENIMIENTO

Tipo	Descripción	Intervalo
Filtro de aire	Limpie con aspiradora o lave a mano.	2 semanas
Filtro triple	Limpie con aspiradora o cepillo.	Cada 3 meses
Micro Filtro para polvo	Limpie con aspiradora o cepillo.	Una vez por mes
Ionizador (opcional)	Utilice un hisopo de algodón seco para quitar el polvo.	Cada 6 meses
Unidad interior	Limpie la superficie de la unidad interior con un paño suave y seco.	Regularmente
	Contrate a un profesional para que limpie la bandeja colectora de condensación.	Una vez al año
	Contrate a un profesional para que limpie el tubo de drenaje de condensación.	Cada 4 meses
	Cambie las baterías del control remoto.	Una vez al año
Unidad exterior	Contrate a un profesional para que limpie las serpentinas del intercambiador de calor y los conductos del panel. (Consulte con un técnico.)	Una vez al año
	Contrate a un profesional para que limpie el ventilador.	Una vez al año
	Contrate a un profesional para que limpie la bandeja colectora de condensación.	Una vez al año
	Contrate a un profesional para que verifique que todo el conjunto del ventilador se encuentre firmemente sujeto.	Una vez al año
	Limpie los componentes eléctricos con aire.	Una vez al año

NOTA

- Nunca use agua con una temperatura superior a 40 °C cuando limpie los filtros. Puede ocasionar que se deformen o decoloren.
- Nunca utilice sustancias volátiles cuando limpie los filtros. Pueden dañar la superficie del producto.
- No limpie el micro filtro para polvo con agua, le podría ocasionar algún daño (opcional).
- No lave el Filtro triple (opcional) con agua, ya que puede dañarse.

Limpeza del filtro de aire

Limpe los filtros de aire cada 2 semanas o con más frecuencia si es necesario.

NOTA

- El filtro de aire puede romperse si se dobla.
- Cuando el filtro de aire no queda armado correctamente, en la unidad interior pueden ingresar polvo y otras sustancias.

Tipo 1

Si observa la unidad interior desde arriba, le será posible colocar el filtro superior fácilmente.

- 1 Desconecte la electricidad y desenchufe el cable de alimentación.
- 2 Sujete las manijas del filtro de aire y levántelas un poco.

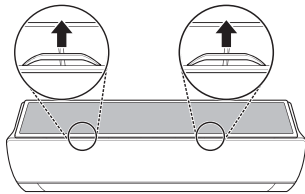

- 3 Retírelo de la unidad interior.

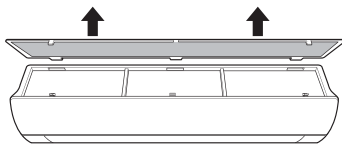

- 4 Limpie el filtro con una aspiradora o con agua tibia con detergente neutro.
- 5 Deje secar el filtro a la sombra.
- 6 Inserte los ganchos del filtro de aire en la cubierta frontal.

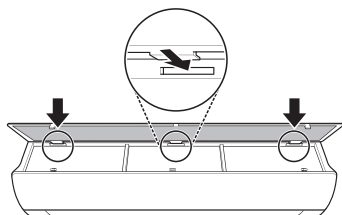

- 7 Presione los ganchos hacia abajo para armar el filtro de aire.

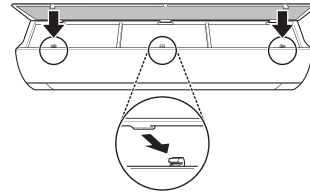

- 8 Verifique el lado de la cubierta frontal para un correcto armado del filtro de aire.

Tipo 2

- 1 Desconecte la electricidad y desenchufe el cable de alimentación.
- 2 Abra la cubierta delantera.
 - Levante levemente ambos lados de la cubierta.
- 3 Sujete las manijas de los filtros de aire, presione hacia abajo ligeramente y retire los filtros de la unidad interior.

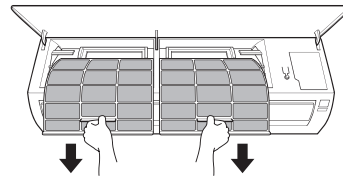

- 4 Limpie el filtro con una aspiradora o con agua tibia con detergente neutro.
- 5 Deje secar los filtros a la sombra.
- 6 Inserte los ganchos de los filtros de aire en la cubierta frontal.

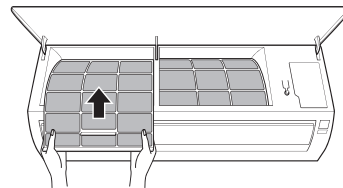

- 7 Verifique el lado de la cubierta frontal para un correcto armado de los filtros de aire.

Limpieza del micro filtro para polvo y el filtro Triple (opcional)

- 1 Desconecte la electricidad y desenchufe el cable de alimentación.
- 2 Retire los filtros de aire de la unidad interior.
- 3 Retire el Micro filtro para polvo y el filtro Triple de la unidad interior.

Tipo 1

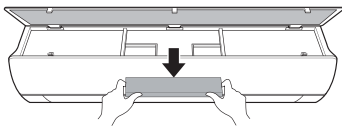

Tipo 2

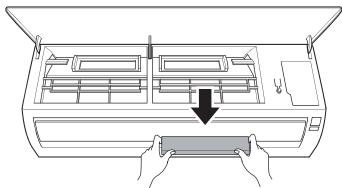

- 4 Limpie los filtros con una aspiradora.

- 5 Inserte el micro filtro para polvo y el filtro triple.

Tipo 1

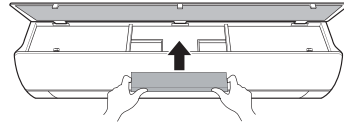

Tipo 2

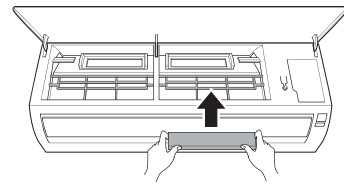

- 6 Arme los filtros de aire.
- 7 Verifique el lado de la cubierta frontal para un correcto armado de los filtros de aire.

NOTA

- Las características y ubicación del micro filtro para polvo y el filtro triple podrían variar según el tipo de modelo.

RESOLUCIÓN DE PROBLEMAS

Función de autodiagnóstico

Este producto tiene una función de autodiagnóstico incorporada. Si se produce un error, la luz de la unidad interior parpadea en intervalos de 2 segundos. Si esto ocurre, póngase en contacto con un distribuidor local o con el centro de servicio.

Antes de llamar al servicio técnico

Verifique lo siguiente antes de comunicarse con el centro de servicio. Si el problema persiste, contacte al centro de servicio local.

Problemas	Causas y soluciones posibles
El aire acondicionado no funciona normalmente.	La unidad emite olor a quemado y ruidos extraños. <ul style="list-style-type: none"> Apague el aire acondicionado, desenchufe el cable de alimentación o desconecte el suministro de electricidad y comuníquese con el servicio técnico.
	Sale agua de la unidad interior, incluso cuando el nivel de humedad es bajo. <ul style="list-style-type: none"> Apague el aire acondicionado, desenchufe el cable de alimentación o desconecte el suministro de electricidad y comuníquese con el servicio técnico.
	El cable de alimentación está dañado o genera un calor excesivo. <ul style="list-style-type: none"> Apague el aire acondicionado, desenchufe el cable de alimentación o desconecte el suministro de electricidad y comuníquese con el servicio técnico.
	Un interruptor, un disyuntor (seguridad, tierra), o un fusible no funciona correctamente. <ul style="list-style-type: none"> Apague el aire acondicionado, desenchufe el cable de alimentación o desconecte el suministro de electricidad y comuníquese con el servicio técnico.
	La unidad genera un código de error a partir del autodiagnóstico. <ul style="list-style-type: none"> Apague el aire acondicionado, desenchufe el cable de alimentación o desconecte el suministro de electricidad y comuníquese con el servicio técnico.
El aire acondicionado no funciona.	El aire acondicionado está desenchufado. <ul style="list-style-type: none"> Compruebe que el cable de alimentación esté enchufado al tomacorriente y que los interruptores seccionadores estén encendidos.
	Un fusible se fundió o el suministro de electricidad está bloqueado. <ul style="list-style-type: none"> Reemplace el fusible o compruebe si no saltó el disyuntor.
	Se ha producido una falla en el suministro eléctrico. <ul style="list-style-type: none"> Apague el aire acondicionado cuando se produzca un corte de energía. Cuando vuelva la electricidad, espere 3 minutos y luego vuelva a encenderlo.
	El voltaje es demasiado alto o demasiado bajo. <ul style="list-style-type: none"> Compruebe si saltó el disyuntor.
	El aire acondicionado se apagó automáticamente a una hora predeterminada. <ul style="list-style-type: none"> Encienda el aire acondicionado.
	Las baterías no están colocadas correctamente en el control remoto. <ul style="list-style-type: none"> Asegúrese de que las baterías estén colocadas correctamente en el control remoto. Si las baterías están colocadas correctamente y el aire acondicionado sigue sin funcionar, cámbielas y vuelva a intentarlo.

Problemas	Causas y soluciones posibles
El aire acondicionado no emite aire frío.	<p>El aire no circula correctamente.</p> <ul style="list-style-type: none"> • Asegúrese de que no haya cortinas, persianas o muebles bloqueando el frente del aire acondicionado.
	<p>El filtro de aire está sucio.</p> <ul style="list-style-type: none"> • Limpie el filtro de aire cada 2 semanas. • Para más información, consulte la sección “Limpieza del filtro de aire”.
	<p>La temperatura ambiente es demasiado alta.</p> <ul style="list-style-type: none"> • En verano, enfriar totalmente el aire del interior puede llevar algún tiempo. En este caso, seleccione el modo Jet para enfriar el aire del interior rápidamente.
	<p>El aire frío se escapa de la habitación.</p> <ul style="list-style-type: none"> • Asegúrese de que el aire frío no se escape a través de los puntos de ventilación de la habitación.
	<p>La temperatura deseada es mayor que la temperatura actual.</p> <ul style="list-style-type: none"> • Configure la temperatura deseada en un nivel inferior que la temperatura actual.
	<p>Hay una fuente de calor en las cercanías.</p> <ul style="list-style-type: none"> • Evite el uso de generadores de calor como hornos eléctricos o quemadores de gas, mientras el aire acondicionado está en funcionamiento.
	<p>Está seleccionado el modo Ventilador.</p> <ul style="list-style-type: none"> • Durante el modo Ventilador, el aire sale del aparato sin enfriar ni calentar el aire interior. • Cambie el modo de operación a Enfriamiento.
	<p>La temperatura del exterior es demasiado alta.</p> <ul style="list-style-type: none"> • El efecto del enfriamiento puede no ser suficiente.
No se puede ajustar la velocidad del ventilador.	<p>Está seleccionado el modo Jet o el modo Operación automática.</p> <ul style="list-style-type: none"> • En algunos modos de operación, no es posible ajustar la velocidad del ventilador. Seleccione un modo de operación en el que se pueda ajustar la velocidad del ventilador.
No se puede ajustar la temperatura.	<p>Está seleccionado el modo Jet o el modo Ventilador.</p> <ul style="list-style-type: none"> • En algunos modos de operación, no es posible ajustar la temperatura. Seleccione un modo de operación en el que se pueda ajustar la temperatura.
El aire acondicionado se detiene cuando está funcionando.	<p>El aire acondicionado se apaga de repente.</p> <ul style="list-style-type: none"> • La función Temporizador puede haber cumplido el tiempo para el cual se encuentra configurada, por lo cual la unidad se apaga. Verifique la configuración del Temporizador.
	<p>Se ha producido una falla en el suministro eléctrico durante el funcionamiento.</p> <ul style="list-style-type: none"> • Espere a que vuelva la electricidad. Si tiene la función de reinicio automático activada, su unidad reanudará su funcionamiento con la última configuración unos minutos después de que se restablezca la energía.

Problemas	Causas y soluciones posibles
<p>La unidad interior sigue funcionando incluso cuando se ha apagado el aparato.</p>	<p>Se está ejecutando la función Autolimpieza.</p> <ul style="list-style-type: none"> • Permita que la función Autolimpieza continúe, ya que elimina cualquier resto de humedad dentro de la unidad interior. Si no desea que se ejecute esta función, puede apagar la unidad.
<p>La salida de aire en la unidad interior está emitiendo niebla.</p>	<p>El aire enfriado que sale del aire acondicionado produce niebla.</p> <ul style="list-style-type: none"> • Cuando la temperatura ambiente disminuya, este fenómeno desaparecerá.
<p>Sale agua de la unidad exterior.</p>	<p>En las operaciones de calefacción, el agua condensada gotea del intercambiador de calor.</p> <ul style="list-style-type: none"> • Este síntoma se requiere la instalación de una manguera de drenaje bajo la bandeja de la base. Comuníquese con el instalador.
<p>Hay ruido o vibración.</p>	<p>Se escucha un clic cuando la unidad arranca o se detiene debido al movimiento de la válvula de inversión. Sonido chirriante: Las piezas de plástico de la unidad interior crujen cuando se contraen o se expanden debido a cambios bruscos de temperatura. Sonido de flujo o soplido: Esto es porque el refrigerante fluye a través del aire acondicionado.</p> <ul style="list-style-type: none"> • Son síntomas normales. El sonido cesará.
<p>Sale olor de la unidad interior.</p>	<p>Los olores (como el humo del cigarrillo) pueden ser absorbidos por la unidad interior y liberados en el flujo de aire.</p> <ul style="list-style-type: none"> • Si el olor no desaparece, debe lavar el filtro. Si esto no funciona, comuníquese con el servicio técnico para limpiar el intercambiador de calor.
<p>El aire acondicionado no emite aire caliente.</p>	<p>Cuando se inicia el modo Calefacción, la aleta está casi cerrada y no sale aire, a pesar de que la unidad exterior está en funcionamiento.</p> <ul style="list-style-type: none"> • Este síntoma es normal. Espere hasta que la unidad haya generado suficiente aire caliente como para soplarlo a través de la unidad interior.
	<p>La unidad exterior está en modo Descongelación.</p> <ul style="list-style-type: none"> • En el modo Calefacción, cuando la temperatura exterior baja se genera hielo/escarcha en las serpentinas. Esta función elimina la capa de escarcha de la serpentina y debe terminar en aproximadamente 15 minutos.
	<p>La temperatura del exterior es demasiado baja.</p> <ul style="list-style-type: none"> • El efecto de la calefacción puede no ser suficiente.

Problemas	Causas y soluciones posibles
El electrodoméstico de su hogar y su teléfono inteligente no están conectados a la red Wi-Fi.	La contraseña para la red Wi-Fi a la que se está intentando conectar es incorrecta. <ul style="list-style-type: none">• Busque la red Wi-Fi conectada a su teléfono inteligente y remuévala, luego registre su electrodoméstico en LG ThinQ.
	Los Datos Móviles para su teléfono inteligente están activados. <ul style="list-style-type: none">• Desactive la Datos Móviles en su teléfono inteligente y registre el electrodoméstico utilizando la red Wi-Fi.
	El nombre de la red inalámbrica (SSID) se ha configurado incorrectamente. <ul style="list-style-type: none">• El nombre de la red inalámbrica (SSID) debe ser una combinación de letras y números. (No utilice caracteres especiales)
	La frecuencia del enrutador no es de 2.4 GHz. <ul style="list-style-type: none">• Sólo se admite una frecuencia de enrutador de 2.4 GHz. Configure el enrutador inalámbrico a 2.4 GHz y conecte el electrodoméstico a éste. Para verificar la frecuencia del enrutador, consulte con su proveedor de servicios de internet o con el fabricante del enrutador.
	La distancia entre el enrutador y el electrodoméstico es muy grande. <ul style="list-style-type: none">• Si la distancia entre el electrodoméstico y el enrutador es muy grande, la señal puede ser débil y puede que no se configure la conexión correctamente. Reubique el enrutador a manera de que esté más cerca del electrodoméstico.

NOTA

- Dependiendo del modelo, algunas funciones pueden no admitirse.

GARANTÍA (USA)

AVISO DE ARBITRAJE: ESTA GARANTÍA LIMITADA CONTIENE UNA CLÁUSULA DE ARBITRAJE QUE LE DEMANDA A USTED Y A LG RESOLVER CONFLICTOS A TRAVÉS DE UN ARBITRAJE VINCULANTE EN LUGAR DE HACERLO EN LA CORTE, A MENOS QUE USTED DECIDA NO PARTICIPAR. EN EL ARBITRAJE NO ESTÁN PERMITIDAS LAS ACCIONES COLECTIVAS NI LOS JUICIOS CON JURADO. POR FAVOR, VEA A CONTINUACIÓN LA SECCIÓN TITULADA "PROCEDIMIENTO PARA RESOLVER CONFLICTOS".

PROCEDIMIENTO PARA RESOLVER CONFLICTOS:

TODOS LOS CONFLICTOS ENTRE USTED Y LG QUE SURJAN FUERA DE O RELACIONADOS DE ALGUNA MANERA CON ESTA GARANTÍA LIMITADA O CON EL PRODUCTO, SE RESOLVERÁN EXCLUSIVAMENTE A TRAVÉS DE UN ARBITRAJE VINCULANTE Y NO EN UNA CORTE DE JURISDICCIÓN GENERAL. ARBITRAJE VINCULANTE SIGNIFICA QUE USTED Y LG RENUNCIAN AL DERECHO DE UN JUICIO CON JURADO Y A REALIZAR O PARTICIPAR EN UNA DEMANDA COLECTIVA.

Definiciones. Para el propósito de esta sección, las referencias a "LG" significan: LG Electronics U.S.A., Inc., sus empresas matrices, subsidiarias y filiales y cada uno de sus directivos, directores, empleados, agentes, beneficiarios, predecesores en interés, sucesores, cesionarios y proveedores; las referencias a "conflicto" o "reclamación" incluirán cualquier conflicto, reclamo o controversia de cualquier tipo, sin importar (ya sea basado en contrato, agravio, estatuto, regulación, ordenanza, fraude, falsa representación o cualquier teoría legal o equitativa) que surja de o esté relacionada con cualquier forma de venta, condición o desempeño del producto o de esta Garantía Limitada.

Aviso de disputa. En caso de que usted desee iniciar un procedimiento de arbitraje, primero debe notificar a LG por escrito al menos 30 días antes de iniciar el arbitraje enviando una carta a LG a LG Electronics, USA, Inc. Atención: Legal Department- Arbitration 111 Sylvan Avenue, Englewood Cliffs, NJ 07632. Usted y LG aceptan participar en discusiones de buena fe en un intento de resolver su reclamo de manera amistosa. En la carta debe proporcionar su nombre, dirección y número de teléfono; identificar el producto que es objeto de la reclamación; y describir la naturaleza del reclamo y el remedio que busca. Si usted y LG no pueden resolver la disputa dentro de 30 días, cualquiera de las partes puede proceder a presentar una demanda de arbitraje.

Acuerdo de arbitraje vinculante y renuncia de demanda colectiva. En caso de no resolver la disputa durante el período de 30 días después de enviar una notificación por escrito a LG, Usted y LG se comprometen a resolver cualquier reclamo entre nosotros, solamente a través de arbitraje vinculante sobre una base individual, a menos que usted se excluya, conforme a lo dispuesto a continuación. Cualquier conflicto entre usted y LG no estarán combinados o consolidados con una controversia relacionada con cualquier otro producto o reclamo de otra persona o entidad. Más específicamente y sin perjuicio de lo anterior, no procederá bajo ninguna circunstancia cualquier disputa entre usted y LG como parte de una acción colectiva o representativa. En lugar del arbitraje, cualquiera de las partes podrá iniciar una acción individual en la corte de reclamos menores, pero tales acciones en la corte de reclamos menores no podrán ser realizadas en una acción colectiva o representativa.

Normas y procedimientos de arbitraje. Para comenzar con el arbitraje de un reclamo, usted o LG deben realizar una demanda escrita para arbitraje. El arbitraje será administrado por la Asociación Americana de Arbitraje (AAA) y se llevará a cabo ante un árbitro único bajo las Normas de Arbitraje del Consumidor de la AAA, que tienen efecto al momento de inicio del arbitraje (en adelante "Normas de la AAA") y bajo los procedimientos establecidos en esta sección. Las Normas de la AAA están disponibles en línea en www.adr.org/consumer. Envíe una copia de su solicitud de arbitraje por escrito, así como una copia de esta disposición, a la AAA de la forma descrita en las Normas de la AAA. También debe enviar una copia de su solicitud por escrito a LG en LG Electronics, USA, Inc. Atención: Legal Department- Arbitration 111 Sylvan Avenue, Englewood Cliffs, NJ 07632. Si hay un conflicto entre las Normas de la AAA y las reglas establecidas en esta sección, prevalecerán dichas reglas de esta sección. Esta disposición de arbitraje se rige por la Ley Federal de Arbitraje. El juicio se puede introducir en el laudo arbitral en cualquier tribunal de jurisdicción competente. Todos son temas para que el árbitro tome sus decisiones, excepto aquellos asuntos relativos al alcance y aplicabilidad de la cláusula de arbitraje y de la capacidad de arbitraje de la controversia para que el tribunal decida. El árbitro se regirá por los términos de esta disposición.

Legislación vigente. La legislación del estado de su residencia registrará esta Garantía Limitada, así como todas las disputas entre nosotros, salvo que sea invalidada o inconsistente con leyes federales aplicables.

Tarifas / Costos. Usted no debe pagar ninguna tarifa para comenzar un arbitraje. Al recibir su solicitud de arbitraje por escrito, LG pagará todos los gastos administrativos rápidamente a la AAA, a menos que usted solicite más de \$25,000.00 por daños, en cuyo caso el pago de estos gastos se registrará por las Normas de la AAA. Salvo disposición contraria prevista en el presente documento, LG pagará a la AAA todos los gastos documentales, administrativos y de arbitraje para cualquier arbitraje iniciado, de conformidad con las Normas de la AAA y esta disposición de arbitraje. Si usted prevalece en el arbitraje, LG pagará los honorarios y gastos de sus abogados, siempre y cuando sean razonables, considerando factores que incluyen, entre otros, el monto de la compra y el monto del reclamo. No obstante lo anterior, si la ley aplicable permite una adjudicación de honorarios y gastos razonables de abogados, un árbitro puede otorgarlos en la misma medida que lo haría un tribunal. Si el árbitro considera que la sustancia de su reclamo o la reparación solicitada en la demanda es frívola o se utiliza para un propósito inadecuado (calificado según las normas establecidas en la Norma Federal de Procedimiento Civil 11 (b)), el pago de todos los honorarios de arbitraje se registrará por las Normas de la AAA. En tal situación usted se compromete a reembolsar a LG todos los fondos erogados previamente por ella, cuyo pago es, por otra parte, su obligación, según las Normas de la AAA. Salvo disposición contraria, LG renuncia a cualquier derecho que pudiera tener para solicitarle los honorarios y gastos de sus abogados, si LG prevalece en el arbitraje.

Audiencias y ubicación. Si su reclamo es por \$25,000 o menos, usted puede optar que el arbitraje sea realizado únicamente sobre la base de: (1) documentos presentados al árbitro, (2) a través de una audiencia telefónica o (3) por una audiencia en persona, según lo establecido por las Normas de la AAA. Si su reclamo excede \$25,000, el derecho a una audiencia estará determinado por las Normas de la AAA. Cualquier audiencia de arbitraje en persona se realizará en un lugar dentro del distrito judicial federal en el cual resida, a menos que ambos acuerden otra ubicación o estemos de acuerdo con el arbitraje telefónico.

Exclusión. Usted puede quedarse fuera de este procedimiento de resolución de la disputa. Si se excluye, ni usted ni LG pueden solicitar al otro que participe en un procedimiento de arbitraje. Para excluirse usted debe enviar una notificación a LG, en un lapso de hasta 30 días continuos, contados a partir de la fecha de la primera compra del consumidor del producto, ya sea por: (i) el envío de un correo electrónico a optout@lge.com con el siguiente Asunto: "Exclusión del arbitraje" o (ii) llamada al 1-800-980-2973. Debe incluir en el correo electrónico de exclusión o suministrar por teléfono: (a) su nombre y dirección; (b) la fecha en la cual el producto fue comprado; (c) el nombre o el número del modelo del producto; y (d) el número del serial (el número del serial puede ser hallado (i) en el producto, o (ii) en la dirección de <https://www.lg.com/us/support/repair-service/schedule-repair-continued> al hacer clic en "Find My Model & Serial Number").

Sólo puede excluirse del procedimiento de resolución de conflictos en la forma descrita anteriormente (es decir, por correo electrónico o por teléfono); ninguna otra forma de notificación será efectiva para hacerlo. Excluirse de este procedimiento de resolución de controversias no afectará de ninguna manera la cobertura de la Garantía Limitada, por lo que usted continuará disfrutando de todos sus beneficios. Si conserva este producto y no se excluye, usted acepta todos los términos y condiciones de la cláusula de arbitraje descrita anteriormente.

Memo



US	Please call the installing contractor of your product, as warranty service will be provided by them.
CANADA	Service call Number # : (888) LG Canada, (888) 542-2623 Numéro pour les appels de service : LG Canada, 1-888-542-2623